

26AKTION

MASCHINEN – WERKZEUG – ZUBEHÖR



Sofort-Info

FELDER GROUP DEUTSCHLAND

SOFORT-INFO unter
Tel. 089 371 59008

www.felder-gruppe.de
de.feldershop.com



FELDER
FORMAT 4
Hammer
MAYER

Hammer®



Wellness im Wohnzimmer

Lounge-Sessel mit Infrarot selbst gemacht

In unserem 70 min Video sehen Sie die Schritt für Schritt Anleitung sowie Tipps & Tricks zum Bau unseres Hammer® Lounge-Sessel mit Infrarot. Detaillierte Baupläne und Informationen zu Maschinen und Werkzeuge stehen für Sie zum Download auf unserer Website bereit.

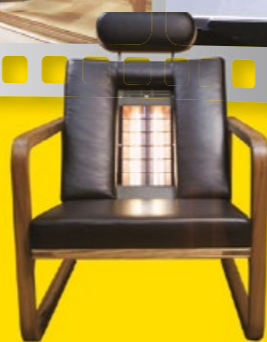

<https://felder.group/lounge-chair-de>

VIDEO

Unsere Maschinen- und Werkzeug Empfehlungen für Ihren Erfolg – mit Ihrer Hammer® gelingt's in jedem Fall!



www.felder-gruppe.de

Top Sommer Angebote

Sehr geehrte Kunden, liebe Holzbearbeiter!

Unsere Felder-Sommeraktion ist auch in diesem Jahr ein Garant für außergewöhnlich attraktive Maschinen-, Werkzeug- und Zubehörangebote und beinhaltet wieder einmalige Preisvorteile!

Überzeugen Sie sich auf den nächsten Seiten selbst und besuchen Sie uns im Internet oder im Ausstellungszentrum in Ihrer Nähe. Testen Sie die neuen Maschinen auf Herz und Nieren und entdecken Sie unsere Holzbearbeitungswelt.

Kompetente Fachberater begleiten Sie gerne und finden mit Ihnen die ideale Lösung für Ihre individuellen Anforderungen an perfekte Holzbearbeitung.

Wir freuen uns auf Sie!



Folgen Sie uns auf Facebook, Instagram, LinkedIn und Youtube.

© 04./2026 FELDER KG · KR-Felder-Straße 1, 6060 HALL in Tirol, AUSTRIA · www.felder-group.com

Änderungen der Preise und der technischen Daten ohne Ankündigung, Satz- und Druckfehler sowie Irrtümer jederzeit vorbehalten. Angebote gültig bis 30.06.2026. Alle Preise sind in € inkl. MwSt. Vorverkauf jederzeit vorbehalten. Die Maschinen sind teilweise mit Sonderausstattungen abgebildet. Abbildungen können vom Original abweichen. Symbolfotos.

EINFACH. SCHNELL. GARANTIIERT.

ZUM BESTEN PREIS IM ONLINESHOP

Klicken Sie sich in die Welt von Felder und entdecken Sie über 2500 Werkzeug- und Zubehörartikel für perfekte Holzbearbeitung.

UNSER SORTIMENT

- Sägen, Hobeln, Fräsen
- Bohren, Schleifen
- Absaugen, Entsorgung
- Werkstattausrüstung
- Transport- und Hebemittel
- Reinigung und Wartung
- Elektro- und Handwerkzeuge
- Kantenanleimen
- CNC-Bearbeitungszentren
- Maschinen

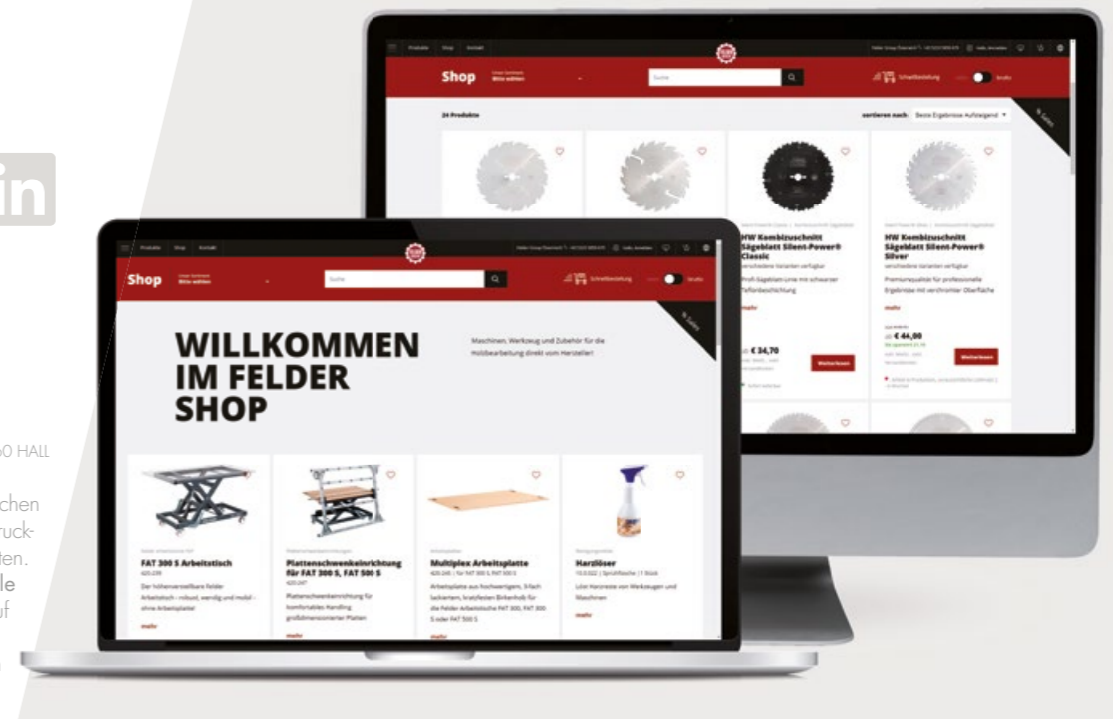



FELDER GROUP®
Qualität und Präzision
aus Österreich

Für den professionellen, anspruchsvollen Anwender Hammer Kreissäge-Fräsmaschine B3 winner comfort

- ✓ Geringster Platzbedarf
- ✓ Schnellste Umrüstbarkeit
- ✓ Schnittlänge: 2050 mm
- ✓ Schnittbreite: 800 mm
- ✓ Schnitthöhe: 102 mm
- ✓ Frästischöffnung: 180 mm
- ✓ Fräsanschlag für Werkzeug-Ø max.: 220 mm
- ✓ MF Frässpindel-Wechselsystem (Option)
- ✓ Kreissägeblatt und Frässpindel von 90°–45° schwenkbar



Video

Sonderpreis jetzt ab
6.420,05

Alle Ausstattungsdetails unter www.felder-gruppe.de oder bei ihrem Fachberater.
Im Preis inkludierte Mehrausstattung: Motor 4 PS (3 kW) [007]; Formatschiebetisch 2000 mm, Formatschnittlänge 2050 mm [132]; Auslegertisch 1100 [160]; Ausleger-Ablänganschlag 1300 mm anstatt 900 mm [168]; Gradrasterindex für Auslegertisch [163]

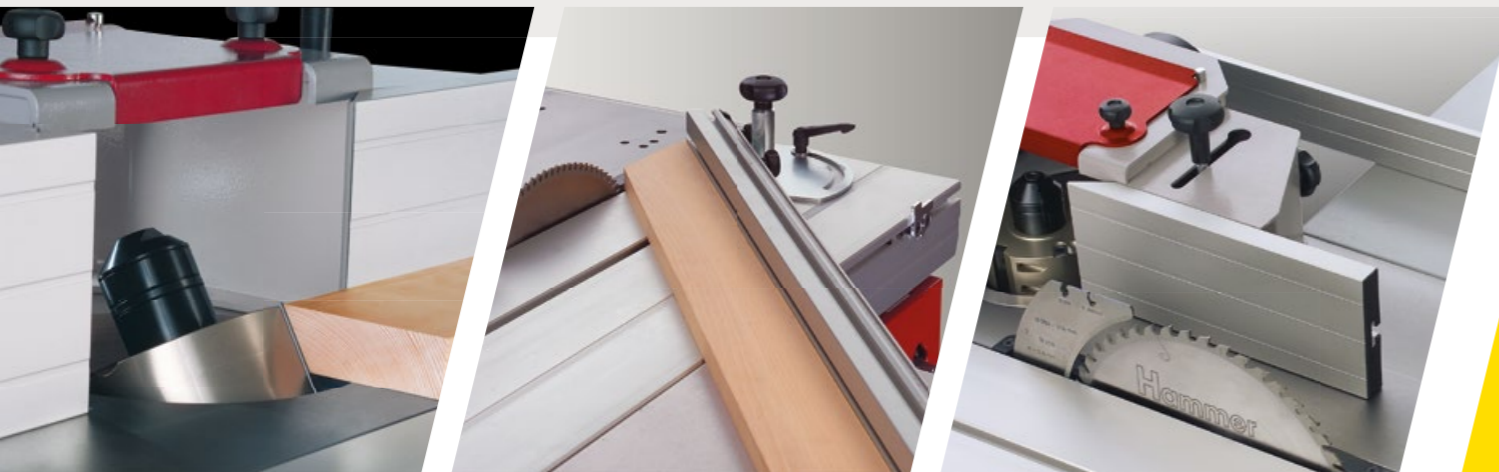

Die Schwenkspindel-Fräsmaschine mit extremer Leistung und hohem Bedienkomfort! Hammer Fräsmaschine F3

- ✓ Frästischöffnung: 180 mm
- ✓ Fräsanschlag für Werkzeug-Ø max.: 220 mm
- ✓ MF Frässpindel-Wechselsystem (Option)
- ✓ Zapf- und Schlitztisch: 800 mm (optional 1200 mm/2000 mm)
- ✓ Drehzahlen: 3000, 6000, 8000, 10000 U/min
- ✓ Frässpindelschwenkung 90°–45°



Sonderpreis jetzt ab
4.040,05

Alle Ausstattungsdetails unter www.felder-gruppe.de oder bei ihrem Fachberater.
Im Preis inkludierte Mehrausstattung: Ablänganschlag 900 mm für alle Schiebetische [164]

Die Präzisions-Kreissäge für anspruchsvolle Holzbearbeiter Hammer Kreissägen K3 winner comfort



Video



- ✓ Schnittlänge: 2050 mm
- ✓ Formatschiebetisch mit verwindungssteifem 4 Kammerprofil
- ✓ Schnittbreite: 800 mm
- ✓ Schnitthöhe: 103 mm

K3 winner comfort jetzt statt 6.217,75

4.799,00

Sie sparen 1.418,75

K3 winner comfort
inklusive
Systemhandrad &
Anzeigeuhr

Alle Ausstattungsdetails unter www.felder-gruppe.de oder bei ihrem Fachberater.
Im Preis inkludierte Mehrausstattung: Motor 4 PS (3 kW) [007]; Formatschiebetisch 2000 mm, Formatschnittlänge 2050 mm [132]; Auslegertisch 1100 [160]; Ausleger-Ablänganschlag 1300 mm anstatt 900 mm [168]; Gradrasterindex für Auslegertisch [163]; Systemhandrad D=170 [12.1.307]; Gradanzeige der Kreissägeschwenkung [503-101]; ALU-System-Handrad [12.1.311]

NUR FÜR
KURZE ZEIT
Spezial
ANGEBOT

NEUHEITEN:

Ideal für kleine Arbeitsräume, aber hohe Qualitäts- und Leistungsansprüche

Abricht-Dickenhobelmaschine jetzt zum Bestpreis: Hammer A2-26

- ✓ Abrichthobelbreite: 260 mm
- ✓ Gesamte Abrichtschlänge: 1045 mm
- ✓ Hobelwelle: Selbsteinstellende Hobelmesser;
Silent-Power® Spiralmesser-Hobelwelle (Option)
- ✓ Max. Spanabnahme: 3 mm
- ✓ Dickenhöhe: 3–184 mm
- ✓ Vorschubgeschwindigkeit: 6 m/min



Einführungspreis
1.426,⁸¹

500-07-261, 1x 230 V, 50 Hz

Einführungspreis inkl. Silent-Power®
1.981,³⁵

500-07-263, 1x 230 V, 50 Hz

Silent-Power®:
Sensationell leise durch
halbierte Lärmbelastung;
20-fache Schneidenstandzeit;
Vier hochpräzise Schneidfasen
je Messer

New



JETZT NEU
Silent-Power
HOBELWELLE



Video



Stationäre, kompakte Tischkreissäge für den anspruchsvollen, kostenbewussten Holzbearbeiter

Hammer Kreissäge K2M

- ✓ präziser Kreissägetisch aus Maschinenguss
- ✓ Schnittbreite: 610–1220 mm
- ✓ Schnitthöhe: 80 mm
- ✓ Einfacher Blattwechsel
- ✓ Kreissägeaggregat schwenkbar 0° bis 45°
- ✓ Umfangreiches Zubehörprogramm

Einführungspreis
1.426,⁸¹

500-07-201, 1x 230 V, 50 Hz

500-07-205
Erweiterung der Schnittbreite auf 1220 mm
153,51

Video



BIS ZU
38%
BILLIGER



Silent-Power® Silver: Langlebige Spitzen- qualität für härteste Anforderungen

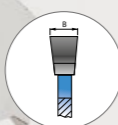

Rohzuschnitt-Sägeblatt

Für zeitsparende Auftrennarbeiten

- Zum Besäumen und Auftrennen von Vollhölzern längs zur Faser oder zum Schlitzeln und Zapfen in Längsrichtung
- Flachzahn

03.01.31514	Ø 315 mm, B 3,4/2,2 mm, Z 14, ø 30 mm	69,97	51,17
03.01.35016	Ø 350 mm, B 3,7/2,5 mm, Z 16, ø 30 mm	83,78	62,35
03.01.40028	Ø 400 mm, B 4,0/2,8 mm, Z 28, ø 30 mm	102,70	79,97
03.01.45032	Ø 450 mm, B 4,2/3,0 mm, Z 32, ø 30 mm	141,61	111,15

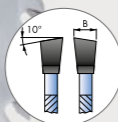

Universal-Sägeblatt

Für Format- und Trennschnitte in Vollholz und Formatschnitte beschichteter Plattenwerkstoffe, Kunststoff- und Mineralfaserplatten

- Wechselzahn

03.02.31548	Ø 315 mm, B 3,2/2,2 mm, Z 48, ø 30 mm	108,65	67,47
03.02.35054	Ø 350 mm, B 3,5/2,5 mm, Z 54, ø 30 mm	127,33	86,28
03.02.40060	Ø 400 mm, B 4,0/2,8 mm, Z 60, ø 30 mm	176,12	121,38



Feinschnitt-Sägeblatt

Für Format- und Gehrungsschnitte in Vollholz sowie für Formatschnitte beschichteter Plattenwerkstoffe, Furniere im Bund, Wechselzahn

03.03.31572	Ø 315 mm, B 3,2/2,2 mm, Z 72, ø 30 mm	119,00	83,78
03.03.350108	Ø 350 mm, B 3,5/2,5 mm, Z 108, ø 30 mm	154,70	123,76

BIS ZU
20%
BILLIGER



Silent-Power® Classic: Extreme Laufruhe für jeden Einsatz

Kombizuschnitt-Sägeblatt

Für professionelle Quer- und Längsschnitte, Zum Besäumen, Auftrennen und Kappen von Massivhölzern und Plattenwerkstoffen ohne Beschichtung oder zum Zapfen und Schlitzeln in Längsrichtung, Wechselzahn

03.13.25016	Ø 250 mm, B 3,2/2,2 mm, Z 16, ø 30 mm	47,01	37,36
-------------	---------------------------------------	------------------	--------------

Universal-Sägeblatt

Für Format- und Trennschnitte in Vollholz und Formatschnitte beschichteter Plattenwerkstoffe, Kunststoff- und Mineralfaserplatten, Wechselzahn

03.13.25040	Ø 250 mm, B 3,2/2,2 mm, Z 40, ø 30 mm	54,86	43,67
-------------	---------------------------------------	------------------	--------------

Feinschnitt-Sägeblatt

Für Format- und Gehrungsschnitte in Vollholz sowie für Formatschnitte beschichteter Plattenwerkstoffe, Furniere im Bund, Wechselzahn

03.13.25080	Ø 250 mm, B 3,2/2,2 mm, Z 80, ø 30 mm	70,33	59,86
-------------	---------------------------------------	------------------	--------------

Stabil. Sicher. Flexibel.

Das Felder Vertikallager sorgt für die sichere, platzsparende und schonende Lagerung von Plattenwerkstoffen jeder Art.

Felder Vertikallager FVL

- ✓ Kostensparende Modularbauweise, beliebig erweiterbar
- ✓ Sichere und platzsparende Lagerung von z. B. 27 Stück 19 mm Span- oder Dekorspanplatten pro Zelle
- ✓ Bedienung im Ein-Mann Betrieb: Einschubhöhe Plattenmaterial kompatibel mit Felder Arbeitstisch FAT 300 S/500 S Plattenschwenkeinrichtung
- ✓ Leichte Bestückung und Entnahme von Plattenwerkstoffen durch stabile Stahlrollen am Zellenboden einschubseitig
- ✓ Lieferung mit Montageanleitung
- ✓ Stabile Stahlrahmenkonstruktion aus verzinkten Stahlelementen

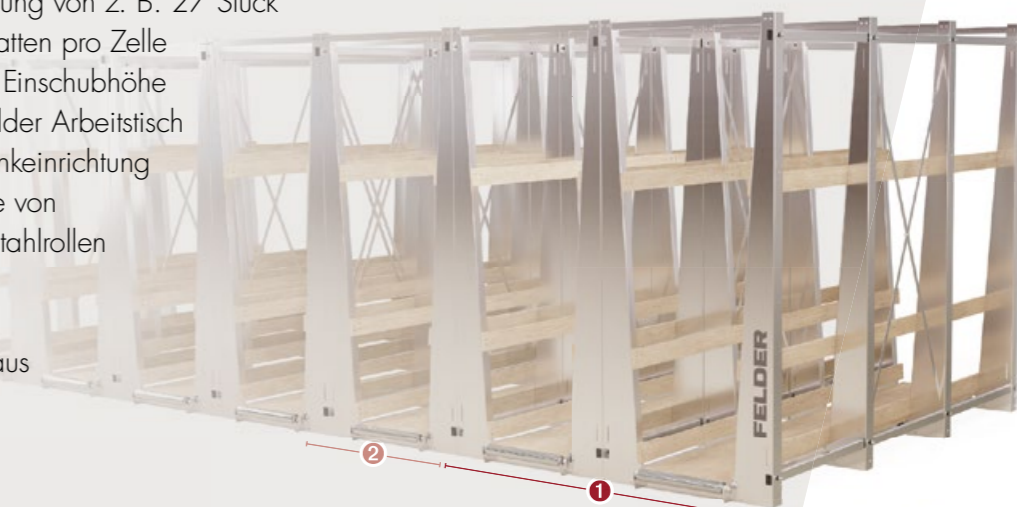

2.497,⁸¹

① .400-310

In Holzoptik dargestellte Bauteile sind nicht im Lieferumfang enthalten. Maße der Bauteile liegen der Montageanleitung bei.

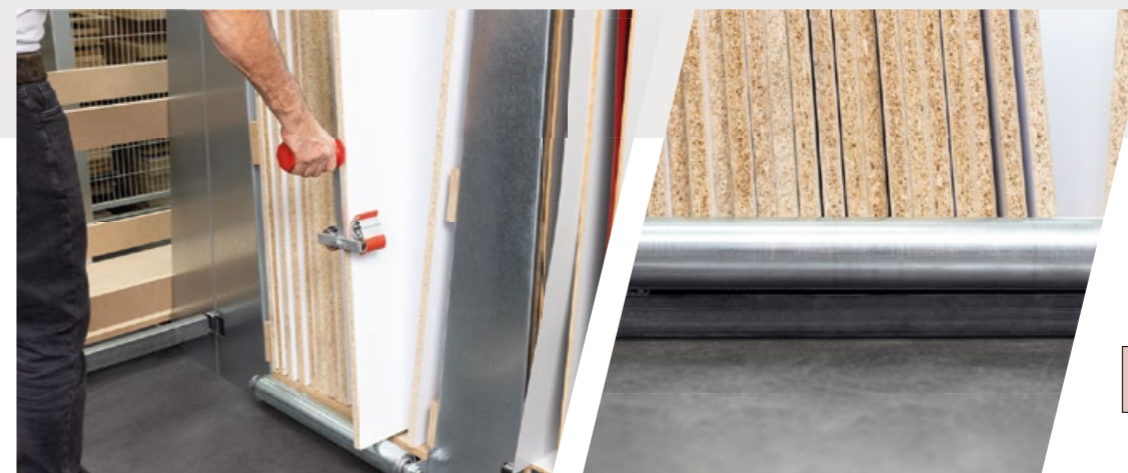

① Felder Vertikallager

FVL Grundmodul, 2 Zellen

- je 27 Stück 19 mm Span- oder Dekorspanplatten pro Zelle
- Außenmaße: Länge 3180 mm, Breite 2000 mm, Höhe 2390 mm
- Max. Plattenformat: Länge 3000 mm, Breite 2150 mm

② FVL Zellen-Modul, 1 Zelle

- 27 Stück 19 mm Span- oder Dekorspanplatten pro Zelle
- Außenmaße: Länge 3180 mm, Breite 1000 mm, Höhe 2390 mm
- Max. Länge 3000 mm, Breite 2150 mm
- nur als Erweiterung möglich!

400-311 FVL Zellen-Modul, 1 Stück **1.180,48**

③ FVL Zellen-Verlängerung

Verlängerung der Zelle um jeweils 1000 mm

400-313 FVL Zellen-Verlängerung, 1 Stück **470,05**



FVL Lagererweiterung für Schichtstoffplattenmaterialien

- Sichere stehende Lagerung von Werkstoffen mit dünnen Wandstärken und großen Flächen.
- 60 mm Lagerfläche, maximales Plattenformat Länge 3000 mm, Breite 1440 mm bei Verwendung von 4 Stück Lagererweiterung.

400-315 FVL Schichtstofflager, 2 Stück **232,05**



FVL Lagererweiterung für Profileisen- und Stangenmaterial

- Sichere liegende Lagerung von langen Werkstoffen auf Kragarmen
- Max. Länge 3000 mm mit 4 Stück Kragarmen

400-314 FVL Kragarme, 2 Stück **113,05**

Hammer Kombimaschinen: Hobeln, Sägen, Fräsen, Bohren mit einer Maschine



FELDER GROUP®
Qualität und Präzision
aus Österreich 

Ihre Tischlerei auf nur 1,5 m² extrem kompakt Kombimaschine mit Comfort-Ausstattungspaket C3 31 comfort

- ✓ Hobelbreite: 310 mm
- ✓ Schnittlänge: 2050 mm
- ✓ Schnitthöhe: 103 mm
- ✓ Fräsanschlag für Werkzeug-Ø max.: 220 mm
- ✓ MF Frässpindelsystem (Option)
- ✓ Langlochbohrereinrichtung (Option)
- ✓ Sägeblattschwenkung 90°–45°



Optional dazubestellen:
Silent-Power®
Spiralmesser-Hobelwelle



Video

Sonderpreis jetzt ab
8.681,05

Alle Ausstattungsdetails unter www.felder-gruppe.de oder bei ihrem Fachberater.
Im Preis inkludierte Mehrausstattung: Motor 4 PS (3 kW) [007]; Formatschiebetisch 2000 mm, Formatschnittlänge 2050 mm [132]; Auslegertisch 1100 [160]; Ausleger-Ablänganschlag 1300 mm anstatt 900 mm [168]; Gradrasterindex für Auslegertisch [163]



Kombimaschine C3 41 comfort

- ✓ Hobelbreite: 410 mm
- ✓ Abrichtschlänge: 1800 mm
- ✓ Schnittlänge: 2050 mm
- ✓ Fräsanschlag für Werkzeug-Ø max.: 220 mm
- ✓ MF Frässpindelsystem (Option)
- ✓ Langlochbohrereinrichtung (Option)
- ✓ Sägeblattschwenkung 90°–45°

Sonderpreis jetzt ab
9.900,00

Optional dazubestellen:
Silent-Power®
Spiralmesser-Hobelwelle

Alle Ausstattungsdetails unter www.felder-gruppe.de oder bei ihrem Fachberater.



Video

Sensationelle Hobelergebnisse zum Bestpreis Hammer Abricht-Dickenhobelmaschinen A3

- ✓ Hobelbreite: 310–410 mm
- ✓ Abrichtschlänge: 1400–1800 mm
- ✓ Hobelwelle: Selbsteinstellende Hobelmesser; Silent-Power® Spiralmesser-Hobelwelle (Option)
- ✓ Dickenhöhe: 4–225 mm
- ✓ Vorschubgeschwindigkeit: 6 m/min



Optional dazubestellen:
Silent-Power®
Spiralmesser-Hobelwelle

**A3 31 Sonderpreis ab
2.731,05**

Im Preis inkludierte Mehrausstattung:
Motor 4 PS (3 kW) [007];
Hobelbreite 310 mm, Dicken Tisch 306 mm;
Abrichtschlänge 1400 mm

**A3 41 Sonderpreis ab
3.683,05**

Im Preis inkludierte Mehrausstattung:
Motor 5,5 PS (4 kW) [008];
Hobelbreite 410 mm, Dicken Tisch 406 mm;
Abrichtschlänge 1800 mm

Exzenterniederhalter

Exzenterniederhalter M20 ohne Klemmsset
Spannhöhe max.: 140 mm, Spanntiefe max.: 300 mm

~~195,16~~
153,51
400-108



Klemmsset für „X-Roll“
Schiebetische
46,41
01.0.036



Klemmsset für Hammer
Schiebetische
46,41
410-190

**Sofort
mitbestellen!**

Jetzt NEU:
Vorschubapparate F-348, F-48 und
Variofeed 4 mit Easy-Stativ

Einmal auf dem Stativ installiert, ermöglicht das innovative Easy-Drehgelenk ein schnelles und einfaches Kippen und Einstellen der Vorschubeinheit. Der Vorschub lässt sich nach dem Entriegeln mit einem Handgriff in die Positionen zum Arbeiten am Maschinentisch oder am Fräsanschlag bringen. Eine zusätzliche Arretierung sichert diese Positionen.

**EASY-Gelenk zum Nachrüsten für Felder Vorschub
F-348, F-48, Variofeed 3, Variofeed 4**
279,65
05.0.034



Video

New



Gehrungsanschlag mit Gradrastrer für Tischnuten

für Felder und Hammer Bandsägen, Hammer HS 950, K2;
Passend für Tischnuten 15x5 mm; Ink. Anschlaglineal 420 mm;
Verstellbereich: ±75°

~~199,92~~
184,45
423-043



Digitaler Höhenmesser

Messbereich 0–80 mm, Breite Öffnung 60 mm, Auflösung 0,10 mm,
Messen von Lochtiefen möglich

~~55,10~~
49,86
12.1.014



Felder Alu Tischverlängerung
Mit F-Koppelung, Breite 300 mm,
Länge 500 mm, Alu eloxiert, passend
für Felder Maschinentypen

~~291,55~~
236,81
01.2.140

Felder Alu Tischverlängerungen
Mit F-Koppelung, Breite 150 mm, Alu eloxiert

~~291,55~~
236,81
430-104

~~361,76~~
290,36
400-104

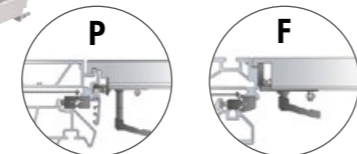

Länge 500 mm, passend für Felder
Formatschiebetisch „X-Roll“ mit Prismen
Aufnahme (P= Prisma)

Länge 1000 mm, mit Abstützfuß,
passend für Felder Maschinentypen,
mit F-Koppelung

Felder Guss Tischverlängerung

Mit F-Koppelung, Breite 140 mm, Länge
500 mm, massiver Grauguss, passend
für Felder Maschinentypen

~~185,64~~
152,32
01.1.001



Hammer Alu Tischverlängerung

mit Einhebel-Klemmsystem, Breite 150 mm,
Länge 400 mm, massiver Grauguss,
passend für Hammer Maschinentypen

~~168,98~~
143,99
500-101

Länge 800 mm, mit Abstützfuß;
Höheneinstellung über Teleskop-
abstützfuß von 510 bis 930 mm

~~283,22~~
261,80
501-129



F-348 Vorschubapparat

Einfachschenkkopf, 3 weich gummierte Vorschubrollen;
8 Vorschubgeschwindigkeiten 3,5/4,0/6,5/8,0/10,0/12,5/
20,0/25,0 m/min (vorwärts/rückwärts), Gewicht 57 kg

3x 400 V, 50 Hz
1.005,55
.F348
inkl. Easy-Stativ
3x 400 V, 50 Hz
1.005,55
.F348-E
1.055,53
.F348-3
1x 230 V, 50 Hz
1.055,53
.F348-3E
1x 230 V, 50 Hz
1.055,53



F-48 Industrie-Vorschubapparat

4 weich gummierte Vorschubrollen, 8 Vorschub-
geschwindigkeiten 3,5/4,0/6,5/8,0/10,0/
12,5/20,0/25,0 m/min (vorwärts/rückwärts),
Gewicht 67 kg

3x 400 V, 50 Hz
1.266,16
.F48
inkl. Easy-Stativ
3x 400 V, 50 Hz
1.266,16
.F48-E
1.314,95
.F48-3
1x 230 V, 50 Hz
1.314,95
.F48-3E
1x 230 V, 50 Hz
1.314,95



Variofeed 4

Raumschwenkkopf, 4 weich gummierte
Vorschubrollen; Vorschubgeschwindig-
keit 3,0–18,0 m/min (vorwärts/rück-
wärts), Gewicht 70 kg

3x 400 V, 50 Hz
1.731,45
.VARIO4
inkl. Easy-Stativ
3x 400 V, 50 Hz
1.731,45
.VARIO4-E
1.795,71
.V4-3
1x 230 V, 50 Hz
1.795,71
.V4-3E
1x 230 V, 50 Hz
1.795,71



H32 Standard-Vorschubapparat

Einfachschenkkopf, 3 weich gummierte
Vorschubrollen; 4 Vorschubgeschwindigkeiten
4,0/8,0/9,0/18,0 m/min; Gewicht 32 kg

1x 230 V, 50 Hz
617,61
501-05-009



**Vorschubapparat-
Abklappvorrichtungen**

Vorschubapparat bleibt auf der
Maschine und muss nicht mehr
abgebaut werden. Wenige Hand-
griffe um die Vorschubeinrichtung
müheles über oder unter die
Arbeitsebene zu kippen.

Für Hammer-Maschinen
B3 und K3 Modelle
232,05
501-127



Für Felder KF 700 und
CF 741 Bj 2007, mit
F-Koppelung und mit
Gasfederunterstützung
323,68
430-017



Für Hammer-Maschinen C3 31, C3
31 perform, K3 basic und B3 basic
232,05
503-127



**Klicken Sie sich in die Welt von Felder und
entdecken Sie über 2500 Werkzeug- und
Zubehörartikel für perfekte Holzbearbeitung.**

de.feldershop.com



Machen Sie es sich leicht! Gehungsschnitte simpel und präzise – Auf jeder Formatkreissäge einsetzbar!

EGL 1350 mit Recheneinheit
Die patentierte Doppelschnitt-Gehungslehre von Felder ermöglicht Ihnen Gehungsschnitte verschieden breiter Werkstücke in jedem beliebigen Winkel!

DGL 690
Die Anschlagbacken an den Anschlaglinealen können bis 690 mm per Skala eingestellt werden.

① ~~1.529,15~~
1.463,70
401-152

② ~~852,04~~
748,51
400-155

430-154
Felder-Aufnahme, „X-Roll“ ab 03./2007 **128,52**

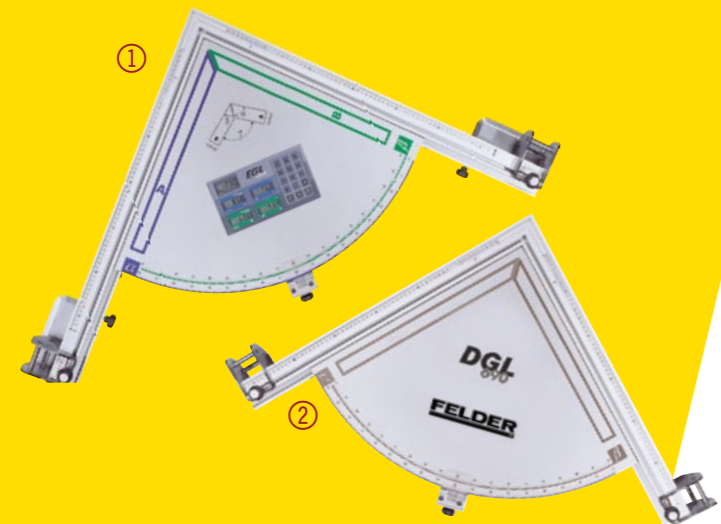

Felder Stemmeisen-Set mit Holzheft
Schneidenbreiten: 6, 10, 12, 16, 20, 26 mm



~~117,81~~
96,27
12.0.055

**Holz- und Baufeuchte-
messgerät NDI 20**
Durch Knopfdruck ändern Sie den Messmodus und können so zwischen Holz- und Baufeuchte wählen, Temperaturmessung in °C oder °F, Baumaterial – 4 Gruppen & Holz – 8 Gruppen vorprogrammiert

~~236,81~~
218,96
12.1.041

**Sekundenschnelle
und zerstörungsfreie
Feuchtemessung**



mit manueller Betätigung **868,70** 430-139
mit Funkfernbedienung **1.655,29** 430-140
Zusätzlicher pneumatischer Niederhalter **911,54** 430-141

Digitaler Neigungsmesser
Für exakte Messarbeiten wie beispielsweise die relative Neigung eines Sägeblattes zum Maschinentisch. Mit Laserfunktion, Messgenauigkeit ± 0,2°, vier seitliche Magneten, Integrierter 3,7V Lithium Akku mit USB Typ C Anschluss

~~66,16~~
58,31
12.1.015



Metribox Aufmaß-System 360°
Konvertierung und Ausgabe der Metribox, Aufmaßdaten in das Dateiformat DXF, Projektaufmaße können somit auf CNC-Maschinen individuell verarbeitet werden. Konvertierung und Ausgabe der Aufmaßdaten für das optimierte Drucken von Schablonen auf HP-Großformatdrucker Designjet 24“-Rollendrucker

Lieferumfang: mit geteilter Grundplatte, Funkfernbedienung, USB-Stick, Batterieladegeräte inkl. 4 Stück Akku, Aufmaßhilfe, Aluminiumleiste, Kunststoffkoffer, Software mit Lizenz für einen PC
~~7.128,10~~
5.944,05 Sonderpreis für limitierte Zeit
300-04-200



New

Video



Türenspanner TL
Spannkraft bis zu 9900 N zum Verleimen von Platten bis 900 mm Breite; einfach verstellbare Druckbacken; mit Handkurbel; sehr stabil dank I-Profi



72,35
12.1.057

Plattenträger
Für Plattenstärken von 0–65 mm, 2 Stk.



~~192,78~~
170,17
12.2.090

**Rahmen-Gehungs-
Klammerset**
Verleimzeit reduziert sich auf wenige Sekunden, 4 verschiedenen Größen, Spannbereich stufenlos von 10–80 mm



~~129,71~~
91,63
12.0.087

**Winkelspanner für 90°
und T-Verbindungen**
Mit diesen Anschlüssen können Sie problemlos perfekte 90° oder T-Verbindungen (für Regale, Schränke, Rahmen usw.) erstellen, indem Sie Platten mit variabler Dicke von 6 bis 25,4 mm verwenden



~~56,64~~
51,41
12.1.049

Lieferumfang: 2 Stück



**Korpuszwinde
Maxifix 1000**
Zum „schonenden“ Verleimen von Rahmen- und Korpusteilen, Leichtes Aluprofil mit höchster Spannkraft, Verstellbereich 230–1000 mm

~~106,62~~
102,34
12.0.070

**Korpuszwinde
Maxifix TOP 1250**
Mit runden und flachen Spannbacken, Verstellbereich 250–1250 mm

~~136,85~~
132,09
12.0.072

**Verlängerung
für Korpuszwinde**
Verlängerung für Korpuszwinde auf 2000 mm, Erweiterter Verstellbereich um 1000 mm pro eingesetzte Verlängerung bis max. 4000 mm

~~55,81~~
54,15
12.0.071

de.feldershop.com

UNSER SORTIMENT
Sägen, Hobeln, Fräsen
Bohren, Schleifen
Absaugen, Entsorgung
Werkstattausrüstung
Transport- und Hebemittel
Reinigung und Wartung
Elektro- und Handwerkzeuge
Maschinen

ZUM BESTEN PREIS IM ONLINESHOP

**EINFACH.
SCHNELL.
GARANTIRT.**

Klicken Sie sich in die Welt von Felder und entdecken Sie über 2500 Werkzeug- und Zubehörartikel für perfekte Holzbearbeitung.

Grenzenlose Kreativität und professionelle CNC-Ergebnisse für Kleinteilefertigung

Hammer CNC-Portalfräse jetzt nur kurze Zeit zum Aktionspreis!

- ✓ Unlimitierte Bearbeitungsvielfalt auf zwei verschiedenen Bearbeitungsflächen: 825 x 479 mm oder 1300 x 779 mm, Durchlasshöhe 160 mm
- ✓ Leistungsstark und effizient: 1000 Watt Fräsmotor (optional 2,2 kW Frässpindel), 7 m/min Vorschubgeschwindigkeit
- ✓ Absolute Präzision bei jedem Einsatz: $\pm 0,05$ mm Wiederholgenauigkeit und $\leq 0,02$ mm Umkehrspiel
- ✓ Hochwertige Ergebnisse auch bei filigransten Arbeiten dank Linearführungen
- ✓ Kraftvolle, belastbare Schrittmotoren für ausreichend Drehmoment bei jeder Drehzahl
- ✓ Intuitive Steuerung und eine offene Schnittstelle mit vielen Postprozessoren für die Software der Wahl
- ✓ Flexible Werkstück- und Zubehörfestigung am T-Nut-Tisch



Video



HNC3 825 perform Sonderpreis jetzt ab

7.688,00

Alle Ausstattungsdetails unter www.felder-gruppe.de
oder bei ihrem Fachberater.



Hammer Bandsägen: Die Multitalente für jede Werkstätte zum Bestpreis.

- ✓ Schnitthöhe 310 mm
- ✓ Schnittbreite 360 mm / 420 mm
- ✓ Schnittgeschwindigkeit 920 m/min
- ✓ Tischschwenkung -5° – $+45^{\circ}$



Video



Optional dazubestellen:
X-Life® Keramikführung

N3800 Sonderpreis ab
1.660,05

Im Preis inkludierte Mehrausstattung:
Motor 2 PS (1,5 kW) [007];
Schnitthöhe 310 mm; Schnittbreite 360 mm;
Tischgröße 500 x 510 mm

Optional dazubestellen:
X-Life® Keramikführung

N4400 Sonderpreis ab
1.898,05

Im Preis inkludierte Mehrausstattung:
Motor 3,5 PS (2,5 kW) [008];
Schnitthöhe 310 mm; Schnittbreite 420 mm;
Tischgröße 420 x 575 mm

Hammer Bandsägen N2-35 & N2-38

Für kleine Arbeitsräume

und hohe Qualitäts- und Leistungsansprüche!

Die Bandsäge für den qualitäts- und preisbewussten Holzhandwerker.

Hammer Bandsäge N2-35

- ✓ Einfacher Blattwechsel
- ✓ Stabile Bauweise
- ✓ Auf Wunsch mobil
- ✓ Schnitthöhe 235 mm
- ✓ Schnittbreite 340 mm
- ✓ Blattlänge 2630 mm
- ✓ Rollendurchmesser 350 mm

991,27

890,12500-13-351
ohne Unterbau500-13-355
Unterbau für N2-35
165,41

Video



Die Hammer Bandsäge N2-38 überzeugt mit einzigartigen Maschinendetails in ihrer Klasse.

Hammer Bandsäge N2-38

- ✓ Tischschwenkung -5° – $+45^{\circ}$
- ✓ Schnitthöhe 310 mm
- ✓ Schnittbreite 360 mm
- ✓ Rollendurchmesser 380 mm
- ✓ Blattlänge 3556 mm

Einführungspreis

1.463,70

500-13-380



Video



LED Maschinenlampe Schwanenhals

Ideal für den Einsatz auf Bandsägen, Bohrmaschinen, Kantenschleifmaschinen und vielem mehr. Leistung 5 W (230 V), Schwanenhalslänge 750 mm

~~121,38~~**108,29**

13.0.001



Abklappbare Schleifeinrichtung für Bandsägen

mit Schleifschuhen (flach, rund). Passend für Felder und Hammer (ausgenommen N2-35).

~~283,22~~**267,75**

423-041



Universal Linienlaser für alle Bandsägen

Der Felder Linienlaser für Bandsägen ermöglicht es Ihnen, die Schnittkante auf Ihr Werkstück zu projizieren und dient dadurch als optische Hilfe beim Schneiden.

~~133,28~~**122,57**

423-042

Teknatool Nova Viking DVR 16" Tisch-Bohrmaschine

Motor DVR-Direktantrieb (ohne Riemen), Leistung 1 PS (750 Watt), Arbeitsbereich Ø = 16" (406 mm), Abstand Bohrmittle – Säule / Ausladung: 203 mm, Bohrtiefe 115 mm (Spindelhub), Tischabmessung 320 x 320 mm, Arbeitstisch schwenkbar und drehbar, Bohrfutter Spannweite 1–16 mm, Drehzahl 150–3000 U/min (einstellbar auf 5000 U/min)

Teknatool Nova Viking DVR 16" Säulenbohrmaschine

Motor DVR-Direktantrieb (ohne Riemen), Leistung 1 PS (750 Watt), Arbeitsbereich Ø = 16" (406 mm), Abstand Bohrmittle – Säule / Ausladung: 203 mm, Bohrtiefe 115 mm (Spindelhub), Tischabmessung 320 x 320 mm, Arbeitstisch schwenkbar und drehbar, Bohrfutter Spannweite 1–16 mm, Drehzahl 150–3000 U/min (einstellbar auf 5000 U/min)

Teknatool Nova Voyager DVR 18" Säulenbohrmaschine

Motor DVR-Direktantrieb (ohne Riemen), Leistung 1 PS (750 Watt), Arbeitsbereich Ø = 18" (457 mm), Abstand Bohrmittle – Säule / Ausladung: 228,5 mm, Bohrtiefe 152 mm (Spindelhub), Tischabmessung 320 x 320 mm, Arbeitstisch schwenkbar und drehbar, Bohrfutter Spannweite 3–16 mm, Drehzahl 50–3000 U/min (einstellbar auf 5500 U/min)



Alle Teknatool Bohrmaschinen jetzt inkl. Schnellspannbohrfutter 1–16 mm

1.482,74
1.379,21
501-15-006



2.271,71
1.998,01
501-15-007

New



1.348,27
1.279,25
501-15-005

Hobelmesser-Vorratsaktion

BIS ZU **20% BILLIGER**

HS-M42 Systemhobelmesser
Doppelseitig geschliffene Einweg-Wendemesser, mit Passbohrungen für die Aufnahme der Keilleisten, Schrauben zur Positionierung des Hobelmessers in der Hobelwelle ohne Einstellarbeit

07.1.231	310 mm (Felder), 1 Packung (6 Stk.)	128,52	102,34
07.1.241	410 mm (Felder), 1 Packung (6 Stk.)	145,18	116,62
07.1.251	510 mm (Felder, Format4), 1 Packung (6 Stk.)	174,93	139,23
07.1.263	635 mm (Felder, Format4), 1 Packung (6 Stk.)	213,01	170,17
500-07-011	260 mm (Hammer), 1 Packung (3 Stk.)	54,38	43,67
500-07-002	310 mm (Hammer), 1 Packung (3 Stk.)	67,71	54,03
500-07-005	410 mm (Hammer), 1 Packung (3 Stk.)	74,26	59,38

ENTDECKE JETZT UNSERE ANGBOTE AUCH ONLINE:

de.feldershop.com

Tool Cleaner
Entfernt Fette und Öle aller Art sowie Verkrustungen, Harze und Konservierungsmittel wie Wachse



20,17
16,54
10.1.022
Sprühflasche 500 ml

57,12
42,72
10.1.023
Nachfüllpackung 3 l

New

DR 80 Radialbohrmaschine

Motorstärke 0,55 PS, 1x 230 V, 0,4 kW, Arbeitstisch Ø 300 mm, Höhe 1630 mm, Ausladung 420 mm, Bohrfutter 3–16 mm, Bohrtiefe 80 mm, Drehzahlen 550–2000 U/min

672,35
593,81
500-15-002



DS 120 Säulenbohrmaschine

Motorstärke 1 PS, 1x 230 V, 0,75 kW, Arbeitstisch 425 x 475 mm, Höhe 1710 mm, Ausladung 255 mm, Bohrfutter 5–20 mm, Bohrtiefe 120 mm, Drehzahlen 120–3480 U/min

1.101,94
974,61
500-15-004



Teknatool Nova Werkstückanschlag Voyager

Aus massivem Aluminium, in der Mitte ausgesetzt, um auch kleine Werkstücke nah am Anschlag bohren zu können. Länge ca. 390 mm; Höhe ca. 76 mm

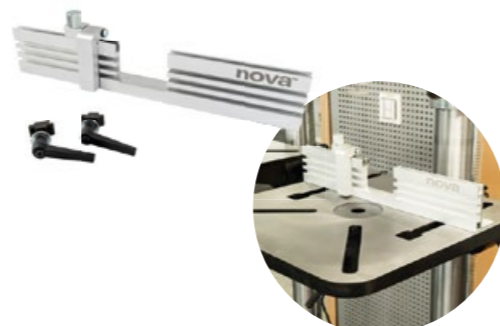

95,01
87,17
500-15-008

Problemlöser und Alleskönner

BIS ZU **25% BILLIGER**

20,17 16,54 10.5.003 Sprühflasche 500 ml	57,12 42,72 10.3.003 Nachfüllpackung 3 l	28,20 24,87 10.0.008 Sprühflasche 500 ml	109,12 90,44 10.0.009 Nachfüllpackung 3 l	20,17 16,54 10.0.010 Sprühflasche 500 ml	57,12 42,72 10.0.011 Nachfüllpackung 3 l	20,17 16,54 10.1.006 Sprühflasche 500 ml	57,12 42,72 10.1.007 Nachfüllpackung 3 l
--	--	--	---	--	--	--	--

Metall-Glanz
Pflegt und schützt korrosionsgefährdete Oberflächen aus Metall

Metall-Protect
Durch die Verdrängung von Feuchtigkeit schützt es die Maschine lange Zeit vor Rost.

Supergleit
Erhöht die Gleitfähigkeit beim Hobeln und enthält keine Wasseranteile und Silikonöle

High Performance Cleaner
Entfernt Schmutz, Fett und Öl in Sekunden von den behandelten Oberflächen – greift Textilien, Kunststoffe, Gummi und Farben nicht an.

New

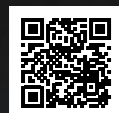

Video



Flexible, manuelle Handkantenanleimmaschine mit Leimtopf für stationäre und mobile Anwendungen bei Montagearbeiten.

Kantenanleimgerät ForKa 200 ECO plus

- ✓ Verarbeitung von ABS-, PVC- und Holzkanten
- ✓ Je nach Kantenmaterial ist ein minimaler Innenradius von 25 mm möglich
- ✓ Skaleneinstellung für Kantendicke, Kantenstärke 0,4–3,0 mm, bis zu 60 mm Werkstückhöhe
- ✓ Schnelle Einsatzbereitschaft durch Schnellheizbecken, digitale Temperatureinstellung
- ✓ Flexibilität durch den Einsatz von Schmelzklebergranulat, fein justierbare Kleberabgabe
- ✓ Stufenloser Vorschub mit Komfortsteuerung



18%
BILLIGER

1.749,30

1.426,81

16.3.009

Säulensauger
zum Fixieren des Werkstücks

148,75

133,28

400-095



TIPP
Kombinieren Sie den Schleiftisch mit dem Felder Arbeitstisch FAT 300 und sichern Sie sich so maximalen Benutzerkomfort

Sauberer Arbeitsplatz – saubere Werkstücke – wichtige Gesundheitsvorsorge!

Felder Schleiftisch FST 160

- ✓ Anfallender Staub werden optimal erfasst und sofort abgesaugt
- ✓ große Auflagefläche mit durchgängiger Absaugung
- ✓ Absauganschluss (links oder rechts montierbar)
Abmessungen 1660 x 1020 mm (L x B)
- ✓ Arbeitsfläche abgesaugt 1530 x 800 mm (L x B)
- ✓ Arbeitshöhe einstellbar 726–1026 mm

14%
BILLIGER

2.076,55

1.779,05

420-250



Kantenfinish flexibel und sicher mit der Felder FS 700 K

- ✓ Bearbeitung langer Werkstücke
- ✓ Schleifbandhöhe 200 mm
- ✓ Schleifaggregat schwenkbar
- ✓ Polieren von Acryl mit Polierband
- ✓ Ablagefach im Ständer



Video

3.195,¹⁵

14.0.930, 3x 400 V, 50 Hz



Video

Jetzt gleich mitbestellen
 Verschiedene Größen und Körnungen, hohe Reißfestigkeit und stabile Unterlage

Papierschleifbänder für Kantenschleifmaschinen HS 950

- Schleifbänder für Kantenschleifmaschinen
- Der Schleifkorund ist doppelt ausgerichtet, im rechten Winkel und schräg gegen die Laufrichtung
 - 2515 mm x 150 mm



14.2.0825	5x K 60	32,73	30,58
14.2.0835	5x K 80	29,75	27,01
14.2.0845	5x K 100	28,44	25,82
14.2.0855	5x K 120	28,20	25,82
14.2.0865	5x K 150	28,44	25,82

DE-GER|EUR.2 Alle Preise in € inkl. MwSt.

Hammer HS 950: Perfekter Einstieg für anspruchsvolle Kantenschleifarbeiten

- ✓ Zu- und wegschaltbare Schleifbandoszillation zur optimalen Ausnutzung der gesamten Schleifbandfläche
- ✓ Schleifen von überlangen Werkstücken dank offener Bauweise
- ✓ Stufenlose Schleifflischwenkung 0°-90°
- ✓ Tischhöhenverstellung mittels Handrad
- ✓ Zusatztisch zum Rundscharfen



~~1.898,05~~

1.599,³⁶

500-14-100, 3x 400 V, 50 Hz

16% BILLIGER

Leinenschleifbänder

für Kantenschleifmaschine FS 700 K

- Der Schleifkorund ist doppelt ausgerichtet, im rechten Winkel und schräg gegen die Laufrichtung
- 3000 x 200 mm



14.2.1115	5x K 40	104,72	99,37
14.2.1125	5x K 60	98,29	93,18
14.2.1135	5x K 80	93,18	88,30
14.2.1145	5x K100	85,92	81,99
14.2.1155	5x K120	85,92	81,99
14.2.1165	5x K150	85,92	81,99

Filzpolierband

Zur Verwendung auf der Kantenschleifmaschine FS 700 K

- Auf Körper kaschierter Merino-Wollfilz zum Vorpolieren, Polieren und Hochglanzpolieren von Acrylglas und Metallen.
- 3000 x 200 x 4 mm



~~316,54~~
290,³⁶

14.2.1005

Gleich mitbestellen!

~~19,64~~
17,⁷³

10.0.101



Schleif- und Polierpaste, grün

Hochwertige Abklärpaste mit speziellem Polierkorn erzeugt brillanten Glanz auf allen Oberflächen.

- zum Polieren von Acryl (PMMA) und Metallen, ca. 1,25 kg
- In Verbindung mit dem Filzpolierband zur Bearbeitung von Kanten und Oberflächen von Acrylglas und Metallen.



Schleiffix

Mit Exzenterstanzung zum Klemmen von Endlosschleifpapier, Aufnahmebohrung für Frässpindel ø 30 mm, Höhe ø 110 mm

423-028	ø 45 mm	173,74	149,94
423-029	ø 60 mm	215,39	180,88
423-030	ø 80 mm	279,65	239,19

Schleifbandreiniger

~~33,08~~
24,⁴⁰

10.0.100



Handschleifpapier

1 Rolle Schleifpapier, Einsatz in Schleiffix, 110 x 20.000 mm (H x L)

09.1.041	K 80	32,96	25,59
09.1.042	K 100	32,49	24,87
09.1.043	K 120	39,27	35,22

Maschinenrüstwagen, Ablagehilfe, Stapelwagen und zusätzlicher Arbeitsplatz

Die höhenverstellbaren Felder Arbeitstische sind vielseitig einsetzbar

- ✓ Robust, wendig und mobil
- ✓ Bequemes Transportmittel
- ✓ Ergonomischer Arbeitsplatz



New
FAT 600 S
MIT 600 KG
TRAGLAST



Video

FAT 300

- ✓ Arbeitshöhe stufenlos 425–1020 mm
- ✓ Hub hydraulisch über Fußpumpe 595 mm
- ✓ 4 Lenkrollen mit Feststeller, Vollgummi
- ✓ Traglast 300 kg
- ✓ Rahmengröße 1100 mm x 640 mm

1.469,65

1.350,65

420-241*

4.408,95

3.919,86

.SET-3FAT300*

**3 Stück
FAT 300
SONDERPREIS**

FAT 300 S

- ✓ Arbeitshöhe stufenlos: 445–1040 mm
- ✓ Hub hydraulisch über Fußpumpe 595 mm
- ✓ 2 feststellbare Lenkrollen und 2 Lenkrollen mit Richtungsfeststeller
- ✓ Traglast 300 kg
- ✓ Rahmengröße 1440 mm x 770 mm
- ✓ auf Wunsch mit Plattenschwenkeinrichtung

2.076,55

1.957,55

420-239*

FAT 600 S

- ✓ Arbeitshöhe stufenlos: 470–1075 mm
- ✓ Hub hydraulisch über Fußpumpe 605 mm
- ✓ 2 feststellbare Lenkrollen und 2 Lenkrollen mit Richtungsfeststeller
- ✓ **NEU: Traglast 600 kg**
- ✓ Automatischer Wechsel zwischen Schnell- und Schwerlasthub
- ✓ Rahmengröße 1440 mm x 850 mm
- ✓ auf Wunsch mit Plattenschwenkeinrichtung

3.802,05

3.683,05

421-238*

New

Felder Arbeitstisch FAT 300 S Power-Drive Flexibel und stabil

New

- ✓ Mobile, Akku-betriebene elektrische Hebestation
- ✓ „Cordless“ – permanent Einsatzbereit
- ✓ Leise wie eine Fliege: nur 49 dB(A), sehr Arbeitsplatzfreundlich!
- ✓ Made by FELDER/Austria unter höchsten Qualitätsansprüchen

- ✓ Arbeitshöhe stufenlos: 540–1035 mm
- ✓ Hub elektrisch über Fußschalter 495 mm
- ✓ 2 feststellbare Lenkrollen und 2 Lenkrollen mit Richtungsfeststeller
- ✓ Traglast 300 kg
- ✓ Rahmen: 1440 x 770 mm
- ✓ auf Wunsch mit Plattenschwenkeinrichtung



Video

Einführungspreis

3.367,70

.SET-420-231*

*SET bestehend aus:

- 1x 420-231 FAT 300 S Power-Drive ohne Arbeitsplatte
- 2x 15.0.030 CAS Akkupack LiHD 18V – 5,5Ah/99Wh
- 1x 15.0.031 Ladegerät ASC 55, 12-36 V

3.028,55

140,42

58,31



CAS CORDLESS ALLIANCE SYSTEM





**MEHR
AUSWAHL
FINDEN SIE
IN UNSEREM
ONLINE SHOP
de.feldershop.com**



**Plattenschwenkeinrichtung für Felder Arbeitstische
FAT 300 S / FAT 500 S / FAT 600 S / FAT 300 S Power-Drive**

- ✓ Einfaches Auf- und Abladen dank Lauf- und Allseitenrollen
- ✓ Bequemes Schwenken von großdimensionierten Platten mit bis zu 40 mm Stärke
- ✓ Handling von großdimensionierten Platten in Ein-Mann-Bedienung
- ✓ Schwenkbar von 0°–80° (Arretierung)
- ✓ Rahmengröße 1930 x 1500 mm
- ✓ 7 Laufrollen und 15 Allseitenrollen
- ✓ Querstreben (Option)



1.719,55

420-247

420-248
zusätzliche Querstrebe
254,66



**Multiplex
Arbeitsplatte**
für FAT 300, Birke,
3-fach lackiert, kratzfest,
1200 x 739 x 21 mm
(L x B x H)

253,47
232,05
420-243

**Multiplex
Lochrasterplatte**
für FAT 300/300 S/500 S/
600 S, Verzugsarme Multi-
plexplatte mit unempfindlicher
und strapazierfähiger HPL
Oberfläche,
1200 x 800 x 21 mm
(L x B x H)

365,33
279,65
421-244

*Auflagefläche
verdoppeln mit
2 Stk. Multiplex
Lochrasterplatten*

**Multiplex
Arbeitsplatte**
für FAT 300 S/500 S/600 S,
Birke, 3-fach lackiert,
kratzfest, eingefräste Griffe,
8 Bohrungen zur Befestigung
der Plattenschwenkeinrichtung
1650 x 940 x 30 mm
(L x B x H)

681,87
420-245

**Multiplex
Lochrasterplatte**
für FAT 300 S/500 S/600 S,
Birke, 3-fach lackiert,
kratzfest, eingefräste Griffe,
Lochraster 96 mm,
2070 x 1170 x 25 mm
(L x B x H)

692,58
420-246

**Zwinge mit Adapterscheibe
und Klemmbolzen**

Um Werkstücke von oben zu spannen wird die Zwinge mit dem Klemmbolzen in der 20 mm Bohrung fixiert, 2-Komponenten-Kunststoffgriff, Schiene: 22 x 8,5 mm, Durchmesser Adapterscheibe: 60 mm, Spannsystem: Lochraster Ø 20 mm, Ausladung 100 mm, Spannweite 200 mm

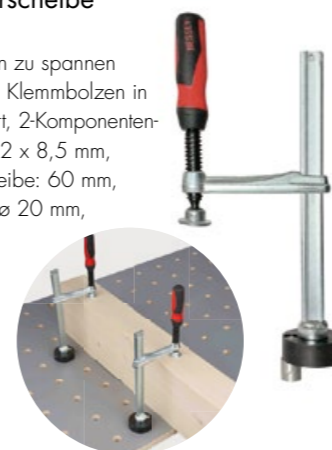

124,95
12.1.053

Waagrecht-Niederzugspanner
für Multifunktionsstisch mit Bohrung Ø 20 mm;
Spannkraft bis zu 750 N



Inhalt: 2x Waagrecht-Niederzugspanner;
2x Bankhaken; 4x Rändelmutter

93,42
12.1.058

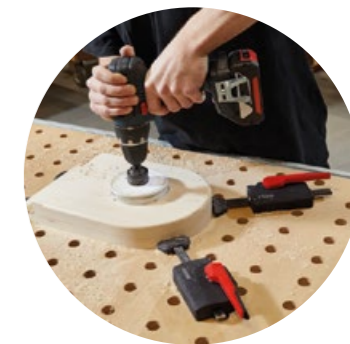

**Gleich
mitbestellen!**



4x Bankhaken;
4x Rändelmutter
16,07
12.1.0581

Kniehebelspanner mit 20 mm Aufnahmebolzen

Die Spannkraft ist regulierbar und beträgt maximal 2500 Nm. Ø 20 mm Aufnahmebolzen für werkzeuglose Befestigung an der Lochraster- oder der Funktionsplatte.



12.1.040 Ausladung 35 mm,
Spannweite 13 mm
57,12



12.1.039 Ausladung 40 mm,
Spannhöhe 0–35 mm
55,10

Anschlagschiene mit Antirutschbelag

Anschlagschienen-Aluminiumprofil 1200 x 40 x 40 mm mit Antirutschbelag. Idealer Einsatz als Auflage für Verleimarbeiten und zur Vergrößerung der Auflagefläche auf Ihrem FAT 300.

Lieferumfang: 1 Stk. Anschlagschiene und 2 Stk.
Klemmhebel für Lochrasterplatte (Bohrung Ø 20 mm)

122,57
421-234



BESSEY® Zwingen

Ganzstahlausführung, Ausladung 60 mm, für 20 mm Bohrung, für Tischnut 12 x 8 mm



12.1.037
Tischzwinge 120/60,
Spannweite 120 mm,
Spannkraft bis 1800 Nm
24,40



12.1.038
Hebelzwinge 160/60,
Spannweite 160 mm,
Spannkraft bis 2400 Nm
64,86

Set Positionswinkel

Schnell anwendbare und flexible Anschlagmöglichkeit um Werkstücke wiederholgenau auf einem Lochrasterstisch mit 20 mm zu positionieren

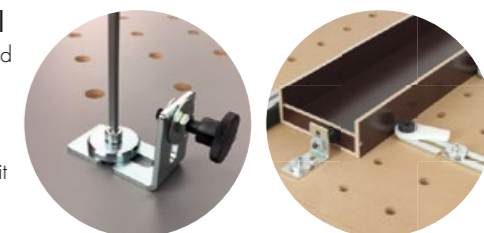

46,29
12.2.029

Set bestehend aus:
1 x Klemmbolzen Ø 20 mm mit Scheibe
1 x Winkel offen 80 x 40 x 60
1 x Anschlagschraube



**Funktionsplatte Multiplex für
Felder Arbeitstisch FAT 300**

Verdoppelung der Arbeitsfläche durch einfaches Aufschwenken der HPL/Multiplex Schwenk-Lochrasterplatte, Einfachste Bedienung dank Schnellspannsystem, Arbeitsfläche 1200 x 800 mm, vergrößerbar auf 1600 x 1200 mm, Lochrasterplatte, Raster 96 mm, Bohrung Ø 20 mm



Arbeitsfläche verdoppeln!



1.120,98
421-249

Spannelement

für Multifunktionsstisch mit Bohrung Ø 20 mm;
Spannkraft bis zu 500 N; 2 Stück

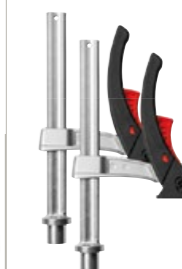

72,95
12.1.059



**Sauberer Arbeitsplatz.
Saubere Werkstücke!**

mit **Stahlflüfterrad**
bis zu **400 Liter**
Spänevolumen



Power Line

AF 14 742,56 690,20 .SET-AF14-2 .SET-AF14-3 1x 230 V, 50/60 Hz 790,16 737,80	AF 16 1.041,25 992,46 .SET-AF16-2 .SET-AF16-1 1x 230 V, 50 Hz 1.100,75 1.051,96
---	--

AF 22 Multi Power Line

AF 22 Mobil 1.426,81 1.303,05 401-256	AF 22 Stand 1.343,51 1.243,55 401-258	AF 22 Wandmontage 1.212,61 1.160,25 401-257	AF 22-200 1.505,35 1.307,81 401-260
--	--	--	--



de.feldershop.com



**Spänesack-
Schnellwechsel
in nur 10
Sekunden!**

Technische Daten	AF 12	AF 14	AF 16	AF 22
Motorspannung	3x 400 V	3x 400 V	3x 400 V	3x 400 V
Motorstärke	2 PS (1,5 kW)	2 PS (1,5 kW)	4 PS (3 kW)	4 PS (3 kW)
Absauganschluss (Ø mm)	120	140 (120/80) Mit Verteiler	160 (140/80) Mit Verteiler	AF 22 Mobil Ø 120/80 mm AF 22 Stand Ø 120/80 mm AF 22 Wandmontage Ø 160 mm AF 22-200 Ø 200 mm (4 PS/3 kW)
Spänevolumen (l)	110	200	200	2x 200
Volumenstrom max. (m³/h)	1350	2350	3000	3100
Unterdruck max. (Pa)		2140	2150	2510
Platzbedarf (L x B mm)	784 x 415	965 x 575	982 x 570	1300 x 580



Industrie-Absaugschläuche
Schwer entflammbar nach DIN 4102 B1, Öl- und benzinbeständig, Temperaturbeständigkeit -40 °C bis +100 °C,



Robust und langlebig

H/SE Hochleistungsausführung
0,7 mm Wandstärke, Absaugung und Transport von abrasiven, granulartförmigen Medien, insbesondere in der Holzverarbeitungsindustrie.

I/SE
0,4 mm Wandstärke, Absaugung und Transport von Stäuben und feinen Spänen in der Holzverarbeitungsindustrie

02.0.405 Ø 50 mm	25,82	19,40	02.0.305 Ø 50 mm	23,56	14,88
02.0.408 Ø 80 mm	27,13	20,59	02.0.308 Ø 80 mm	23,21	17,49
02.0.410 Ø 100 mm	33,56	25,47	02.0.310 Ø 100 mm	25,70	19,40
02.0.412 Ø 120 mm	37,49	27,97	02.0.312 Ø 120 mm	29,63	22,25
02.0.414 Ø 140 mm	45,82	35,11			
02.0.416 Ø 160 mm	51,65	38,91			

Anlaufautomatik – ideal für Maschine und Zubehör

Anlaufautomatik für Zusatzgeräte mit Zeitverzögerung für Absaugeräte mit Wahlschalter Hand-O-Auto für Absaugung. Über den Umschalter Auto-O-Hand kann die Absaugung (Slave) auch dann in Betrieb genommen werden, wenn die Säge/Fräse (Master) nicht eingeschaltet ist.

- 3x 400 V, Anschluss Absauggerät, geschaltet (4 Sek.) mit dem Start Ihrer Holzbearbeitungsmaschine
- 3x 400 V, Anschluss Holzbearbeitungsmaschine
- 1x 230 V, geschaltet (4 Sek.) mit dem Start Ihrer Holzbearbeitungsmaschine
- 1x 230 V, ständig verfügbar

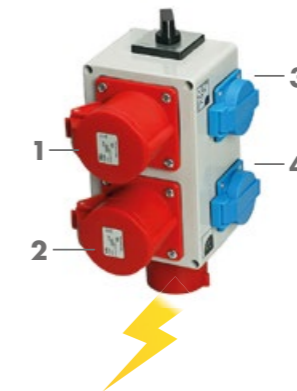

Gesamtleistung (Absaugung + Maschine) max. 7,5 kW
Ausschaltverzögerung ca. 8 sek.

202,30
165,41
501-01-005

Wandlerspule für Anlaufautomatik 02.03.340

Anbindung von Maschinen an Anlaufautomatik, Pro Maschine wird eine Wandlerspule benötigt, Für Spannung 3x 400 V/1x 230 V



26,54
19,64
02.0.346

133,28
104,72
02.0.340



Durch die Filterung von Staub und Schadstoffen aus der Werkstatt gewährt der Luftfilter LF 600 und LF 950 erhöhte Sicherheit beim Arbeiten und ein sauberes Arbeitsumfeld.
+ Filterklasse G4 (außen), F6 (innen)
+ Steuerung mittels Fernbedienung

Luftfilter LF 600

- Motorleistung 0,125 PS, 230 V, 50 Hz
- Dimensionen 556 x 481 x 306 mm
- Volumenstrom 600 m³/h, 680 m³/h, 765 m³/h

415,31
355,81
400-12-033

Luftfilter LF 950

- Motorleistung 0,2 PS, 230 V, 50 Hz
- Dimensionen 810 x 660 x 355 mm
- Volumenstrom 950 m³/h, 1200 m³/h, 1775 m³/h

545,02
474,81
400-12-034

**Für Ihre
Gesundheit**



Set bestehend aus:
02.1.132 + 401-270
527,17
493,85
.SET-HA16-6

Anlaufautomatik

Für 1-8 Maschinen, Verzögerte Nachlaufzeit 10 Sek., Ohne Absperrschieberansteuerung, Wandlerspulen mitbestellen



70 YEARS
FELDER



70 JAHRE FELDER EINE TIROLER ERFOLGSGESCHICHTE

*Tradition, Innovation und Leidenschaft
für Perfektion seit 1956*

**JUBILÄUMS-
MODELLE ZUM
SONDERPREIS
ENTDECKEN!**

