

26AKTION

MASCHINEN – WERKZEUG – ZUBEHÖR



SOMMER

Sofort-Info

FELDER GROUP DEUTSCHLAND

SOFORT-INFO unter
Tel. 089 371 59008

www.felder-gruppe.de
de.feldershop.com



FELDER
FORMAT 4
Hammer
MAYER

FORMAT 4[®]



UNSERE QUALITÄT IST IHR ERFOLG IN DER HOLZBEARBEITUNG

Mit individuellen Lösungen heben wir Ihre Produktion in neue Dimensionen. Egal ob im Möbelbau, in der Massivholzbearbeitung, im Fensterbau oder in der Kunststoffbearbeitung. Format4[®] – eine Klasse für sich.

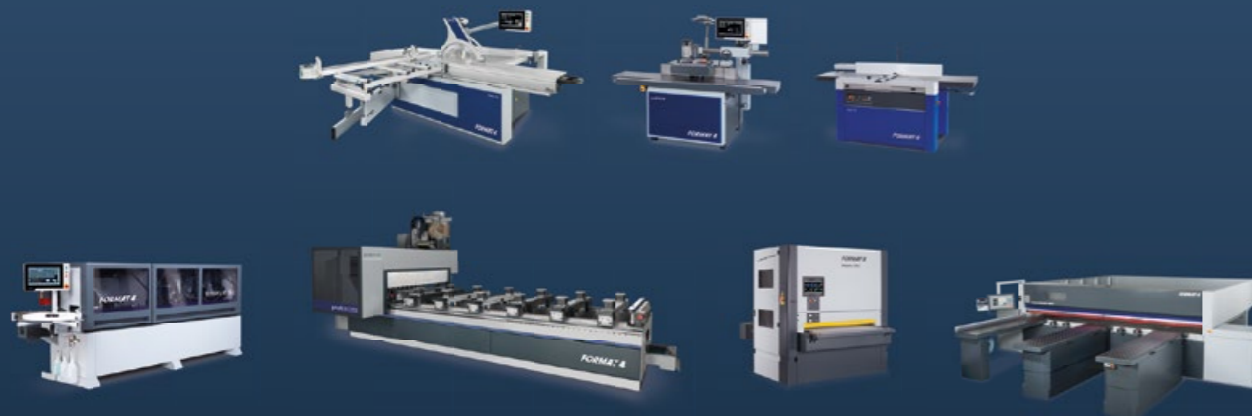

FELDER GROUP DEUTSCHLAND Tel. 089 371 59008 · www.felder-gruppe.de

Top Sommer Angebote

Sehr geehrte Kunden, liebe Holzbearbeiter!

Unsere Felder-Sommeraktion ist auch in diesem Jahr ein Garant für außergewöhnlich attraktive Maschinen-, Werkzeug- und Zubehörangebote und beinhaltet wieder einmalige Preisvorteile!

Überzeugen Sie sich auf den nächsten Seiten selbst und besuchen Sie uns im Internet oder im Ausstellungszentrum in Ihrer Nähe. Testen Sie die neuen Maschinen auf Herz und Nieren und entdecken Sie unsere Holzbearbeitungswelt.

Kompetente Fachberater begleiten Sie gerne und finden mit Ihnen die ideale Lösung für Ihre individuellen Anforderungen an perfekte Holzbearbeitung.

Wir freuen uns auf Sie!



Folgen Sie uns auf Facebook, Instagram, LinkedIn und Youtube.

© 04/2026 FELDER KG · KR-Felder-Straße 1, 6060 HALL in Tirol, AUSTRIA · www.felder-group.com

Änderungen der Preise und der technischen Daten ohne Ankündigung, Satz- und Druckfehler sowie Irrtümer jederzeit vorbehalten. Angebote gültig bis 30.06.2026. Alle Preise sind in € ohne MwSt. Vorverkauf jederzeit vorbehalten. Die Maschinen sind teilweise mit Sonderausstattungen abgebildet. Abbildungen können vom Original abweichen. Symbolfotos.

EINFACH. SCHNELL. GARANTIIERT.

ZUM BESTEN PREIS IM ONLINESHOP

Klicken Sie sich in die Welt von Felder und entdecken Sie über 2500 Werkzeug- und Zubehörartikel für perfekte Holzbearbeitung.

UNSER SORTIMENT

- Sägen, Hobeln, Fräsen
- Bohren, Schleifen
- Absaugen, Entsorgung
- Werkstattausrüstung
- Transport- und Hebemittel
- Reinigung und Wartung
- Elektro- und Handwerkzeuge
- Kantenanleimen
- CNC-Bearbeitungszentren
- Maschinen

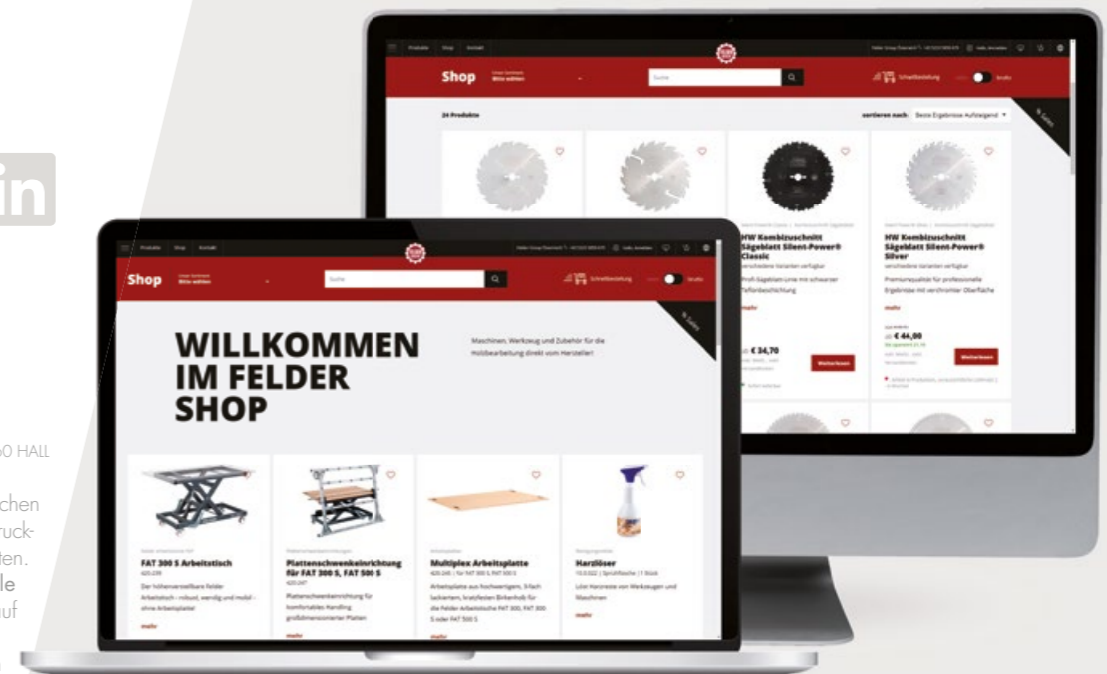

155 mm Schnitthöhe, Bedienkomfort der Extraklasse, Präzision und Langlebigkeit auf den Punkt gebracht.

Premium zum Bestpreis.

Format4 Formatkreissäge kappa 450

- ✓ Das großdimensionierte Kreissägeaggregat ermöglicht große Blattdurchmesser bis 450 mm und eine Schnitthöhe bis 155 mm.
- ✓ 10 Jahre Garantie auf den Format4 Formatschiebetisch mit „X-Roll“ Führungssystem: langlebige und verschleißfreie Präzision
- ✓ 6 Jahre Garantie auf „Easy-Glide“ Schwensystem ohne Schmiermittel und wartungsfrei

Optional dazubestellen:
PCS® Sicherheitssystem

Jetzt statt 15.690,00

13.895,00

Sie sparen 1.795,00

Alle Ausstattungsdetails unter www.felder-gruppe.de oder bei ihrem Fachberater.
Im Preis inkludierte Mehrausstattung: Motor 5,5 kW (7,5 PS), 3 Drehzahlen 3500/4500/5500 U/min. [007]; Vorritzsägeaggregat „Classic“, 1,1 kW, Vorritzersägeblatt-Ø 120 mm in Kombination mit max. Sägeblatt-Ø 400 mm (max. Sägeblatt-Ø bei ausgebautem Vorritzersägeblatt 450 mm) [74]; Formatschiebetisch „X-Roll“, Schnittlänge 3200 mm, Besäumschuh [135]



Video



Intuitive Steuerung am Touchscreen, Schnittprogramme inklusive: kappa 450 x-motion

Jetzt statt 21.920,00

19.095,00

Sie sparen 2.825,00

Alle Ausstattungsdetails unter www.felder-gruppe.de oder bei ihrem Fachberater.
Im Preis inkludierte Mehrausstattung: Motor 5,5 kW (7,5 PS), 3 Drehzahlen 3500/4500/5500 U/min. [007]; Vorritzsägeaggregat „Classic“, 1,1 kW, Vorritzersägeblatt-Ø 120 mm in Kombination mit max. Sägeblatt-Ø 400 mm (max. Sägeblatt-Ø bei ausgebautem Vorritzersägeblatt 450 mm) [74]; „Positions-gesteuerter Parallelanschlag mit Digitalanzeige im Bedienpult auf Augenhöhe, Schnittbreite 1250 mm“ [892]; Formatschiebetisch „X-Roll“, Schnittlänge 2800 mm, Besäumschuh [134]



WELTNEUHEIT: PCS® – Sicherheitssystem

Schwere Unfälle an Formatkreissägen waren gestern

PCS® ...

- ✓ erkennt Unfallgefahren unmittelbar vor Kontakt mit dem Sägeblatt.
- ✓ entschärft die Gefahrensituation in Millisekunden.
- ✓ ist 100% beschädigungsfrei für Maschine und Sägeblatt.
- ✓ lässt das sichere Arbeiten nahe am Sägeblatt zu.
- ✓ unterstützt auch verdeckte Schnitte.
- ✓ ist auf Knopfdruck sofort wieder einsatzbereit.
- ✓ macht keine zusätzlichen Wartungs- und Reinigungsintervalle erforderlich.
- ✓ funktioniert ohne zusätzliche, externe Energiequellen und ohne externe Sensorik oder Videosysteme.
- ✓ ist unempfindlich gegen Staub und Schmutz.

*PCS® ersetzt keine der gesetzlichen Schutzeinrichtungen.
Die Maschine muss mit Spaltkeil und vorschriftsmäßig eingestellter Schutzhaube betrieben werden.

Video

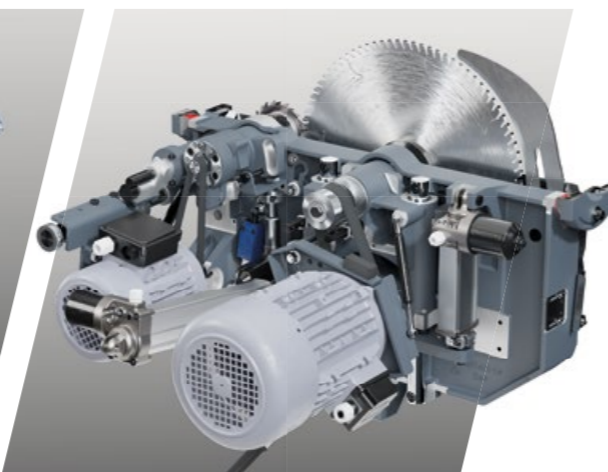

BIS ZU
38%
BILLIGER

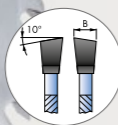
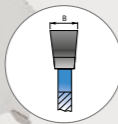

Silent-Power® Silver: Langlebige Spitzen- qualität für härteste Anforderungen

Rohzuschnitt-Sägeblatt

Für zeitsparende Auftrennarbeiten

- Zum Besäumen und Auftrennen von Vollhölzern längs zur Faser oder zum Schlitzeln und Zapfen in Längsrichtung
- Flachzahn

03.01.31514	Ø 315 mm, B 3,4/2,2 mm, Z 14, ø 30 mm	58,80	43,00
03.01.35016	Ø 350 mm, B 3,7/2,5 mm, Z 16, ø 30 mm	70,40	52,40
03.01.40028	Ø 400 mm, B 4,0/2,8 mm, Z 28, ø 30 mm	86,30	67,20
03.01.45032	Ø 450 mm, B 4,2/3,0 mm, Z 32, ø 30 mm	119,00	93,40

Universal-Sägeblatt

Für Format- und Trennschnitte in Vollholz und Formatschnitte beschichteter Plattenwerkstoffe, Kunststoff- und Mineralfaserplatten

- Wechselzahn

03.02.31548	Ø 315 mm, B 3,2/2,2 mm, Z 48, ø 30 mm	91,30	56,70
03.02.35054	Ø 350 mm, B 3,5/2,5 mm, Z 54, ø 30 mm	107,00	72,50
03.02.40060	Ø 400 mm, B 4,0/2,8 mm, Z 60, ø 30 mm	148,00	102,00

Feinschnitt-Sägeblatt

Für Format- und Gehrungsschnitte in Vollholz sowie für Formatschnitte beschichteter Plattenwerkstoffe, Furniere im Bund, Wechselzahn

03.03.31572	Ø 315 mm, B 3,2/2,2 mm, Z 72, ø 30 mm	100,00	70,40
03.03.350108	Ø 350 mm, B 3,5/2,5 mm, Z 108, ø 30 mm	130,00	104,00

BIS ZU
20%
BILLIGER



Silent-Power® Classic: Extreme Laufruhe für jeden Einsatz

Kombizuschnitt-Sägeblatt

Für professionelle Quer- und Längsschnitte, Zum Besäumen, Auftrennen und Kappen von Massivhölzern und Plattenwerkstoffen ohne Beschichtung oder zum Zapfen und Schlitzeln in Längsrichtung, Wechselzahn

03.13.25016	Ø 250 mm, B 3,2/2,2 mm, Z 16, ø 30 mm	39,50	31,40
--------------------	---------------------------------------	------------------	--------------

Universal-Sägeblatt

Für Format- und Trennschnitte in Vollholz und Formatschnitte beschichteter Plattenwerkstoffe, Kunststoff- und Mineralfaserplatten, Wechselzahn

03.13.25040	Ø 250 mm, B 3,2/2,2 mm, Z 40, ø 30 mm	46,10	36,70
--------------------	---------------------------------------	------------------	--------------

Feinschnitt-Sägeblatt

Für Format- und Gehrungsschnitte in Vollholz sowie für Formatschnitte beschichteter Plattenwerkstoffe, Furniere im Bund, Wechselzahn

03.13.25080	Ø 250 mm, B 3,2/2,2 mm, Z 80, ø 30 mm	59,10	50,30
--------------------	---------------------------------------	------------------	--------------

Stabil. Sicher. Flexibel.

Das Felder Vertikallager sorgt für die sichere, platzsparende und schonende Lagerung von Plattenwerkstoffen jeder Art.

Felder Vertikallager FVL

- ✓ Kostensparende Modularbauweise, beliebig erweiterbar
- ✓ Sichere und platzsparende Lagerung von z. B. 27 Stück 19 mm Span- oder Dekorspanplatten pro Zelle
- ✓ Bedienung im Ein-Mann Betrieb: Einschubhöhe Plattenmaterial kompatibel mit Felder Arbeitstisch FAT 300 S/500 S Plattenschwenkeinrichtung
- ✓ Leichte Bestückung und Entnahme von Plattenwerkstoffen durch stabile Stahlrollen am Zellenboden einschubseitig
- ✓ Lieferung mit Montageanleitung
- ✓ Stabile Stahlrahmenkonstruktion aus verzinkten Stahlelementen



2.099,00

① .400-310

In Holzoptik dargestellte Bauteile sind nicht im Lieferumfang enthalten. Maße der Bauteile liegen der Montageanleitung bei.

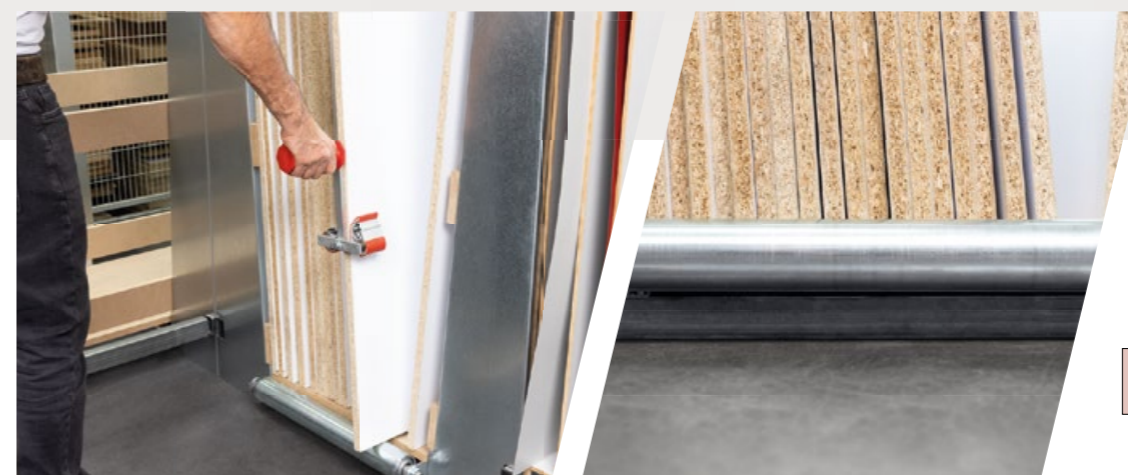

① Felder Vertikallager

FVL Grundmodul, 2 Zellen

- je 27 Stück 19 mm Span- oder Dekorspanplatten pro Zelle
- Außenmaße: Länge 3180 mm, Breite 2000 mm, Höhe 2390 mm
- Max. Plattenformat: Länge 3000 mm, Breite 2150 mm

② FVL Zellen-Modul, 1 Zelle

- 27 Stück 19 mm Span- oder Dekorspanplatten pro Zelle
- Außenmaße: Länge 3180 mm, Breite 1000 mm, Höhe 2390 mm
- Max. Länge 3000 mm, Breite 2150 mm
- nur als Erweiterung möglich!

400-311 FVL Zellen-Modul, 1 Stück **992,00**

③ FVL Zellen-Verlängerung

Verlängerung der Zelle um jeweils 1000 mm

400-313 FVL Zellen-Verlängerung, 1 Stück **395,00**



FVL Lagererweiterung für Schichtstoffplattenmaterialien

- Sichere stehende Lagerung von Werkstoffen mit dünnen Wandstärken und großen Flächen.
- 60 mm Lagerfläche, maximales Plattenformat Länge 3000 mm, Breite 1440 mm bei Verwendung von 4 Stück Lagererweiterung.

400-315 FVL Schichtstofflager, 2 Stück **195,00**



FVL Lagererweiterung für Profileisen- und Stangenmaterial

- Sichere liegende Lagerung von langen Werkstoffen auf Kragarmen
- Max. Länge 3000 mm mit 4 Stück Kragarmen

400-314 FVL Kragarme, 2 Stück **95,00**

Stark. Smart. Sicher.



Video



Die Neuauflage des erfolgreichen Formatkreissäge-Topmodells Format4 Formatkreissäge kappa 550

- ✓ Intuitive Steuerung mit großem Touch-Bildschirm – Präzision auf Knopfdruck!
- ✓ Schnittprogramme für wiederkehrende Kreissägearbeiten: Komfort, Präzision und Produktivität auf den Punkt gebracht
- ✓ 10 Jahre Garantie auf den Format4 Formatschiebetisch mit „X-Roll“ Führungssystem
- ✓ 6 Jahre Garantie auf „Easy-Glide“ Schwenksystem ohne Schmiermittel und wartungsfrei
- ✓ Schwere Bauweise für höchste Präzision, modernes herausragendes Industriedesign, sehr gute Absaugleistung
- ✓ Individuelle Ausstattungsmöglichkeiten wie u.a. elektrische Verstellung, Digitalanzeigen u.s.w.



Jetzt statt 21.575,00
20.295,00
Sie sparen 1.280,00

Alle Ausstattungsdetails unter www.felder-gruppe.de oder bei ihrem Fachberater.
Im Preis inkludierte Mehrausstattung: Motor 10 kW (13,5 PS), 3 Drehzahlen 3000/4000/5000 U/min. [007]; Digitalanzeige für Parallelschlag mit automatischer Schnittbreiten Kompensation bei geschwenktem Sägeblatt. [85]

kappa 550 x-motion



Jetzt ab
27.295,00

kappa 550 e-motion



Jetzt ab
29.295,00

Das Kraftpaket mit Premiumkomfort Schwenkspindel-Fräsmaschine profil 45 M x-motion

- ✓ 6 Jahre Garantie auf „Easy-Glide“ Schwenksystem ohne Schmiermittel und wartungsfrei
- ✓ Frässpindel-Schnellwechselsystem Standard
- ✓ Elektrische Höhen- und Winkelverstellung Standard
- ✓ Elektromotorische Verstellung Fräsanschlag Standard
- ✓ Individuelle Ausstattungsmöglichkeiten wie z.B. Motor bis 13,5 PS
- ✓ Schwere Bauweise für höchste Präzision bei bestem Preis-Leistungsverhältnis
- ✓ Programm- + Werkzeugspeicher



Jetzt statt 16.220,00

14.295,00

Sie sparen 1.925,00

Alle Ausstattungsdetails unter www.felder-gruppe.de oder bei ihrem Fachberater.
Im Preis inkludierte Mehrausstattung: 10 PS (7,3 kW) [008]
Anschlaglineale 550 mm ALU eloxiert mit Sicherheitslinealen [117]

Bringen Sie zusammen, was zusammen gehört! Format4 Abricht- und Dickenhobelmaschinen plan 51L + exact 63

- ✓ Abrichthobelbreite: 510 mm
- ✓ Abrichtschlänge: 3000 mm
- ✓ Hobelbreite: 630 mm
- ✓ Dickenlänge: 1050 mm (1650 mm)



Optional
dazubestellen:
**Silent-Power®
Spiralmeißel-
Hobelwelle**

exact 63

Jetzt statt 17.170,00

15.595,00

Sie sparen 1.575,00

Im Preis inkludierte Mehrausstattung:
Motor 10 kW (13,5 PS) [008]; Positioniersteuerung für
Dickenschhöhe „Digi-Drive“ D1, Maße vorwählbar [60]

plan 51L

Jetzt statt 12.951,00

11.695,00

Sie sparen 1.256,00

Im Preis inkludierte Mehrausstattung: 10 PS (7,30 kW) [008];
Aigner Kombi-Abrichtanschlag mit Hilfslineal und Parallelogramm-
verstellung, Lineal 1300 mm [34]; Abrichtschutz Euro-Komfort [37];
Silent-Power Spiralmeißel-Hobelwelle [44]



Die Maschinenabbildungen enthalten teilweise Sonderausstattungen.
Ausstattungsdetails unter www.felder-gruppe.de oder bei ihrem Fachberater.

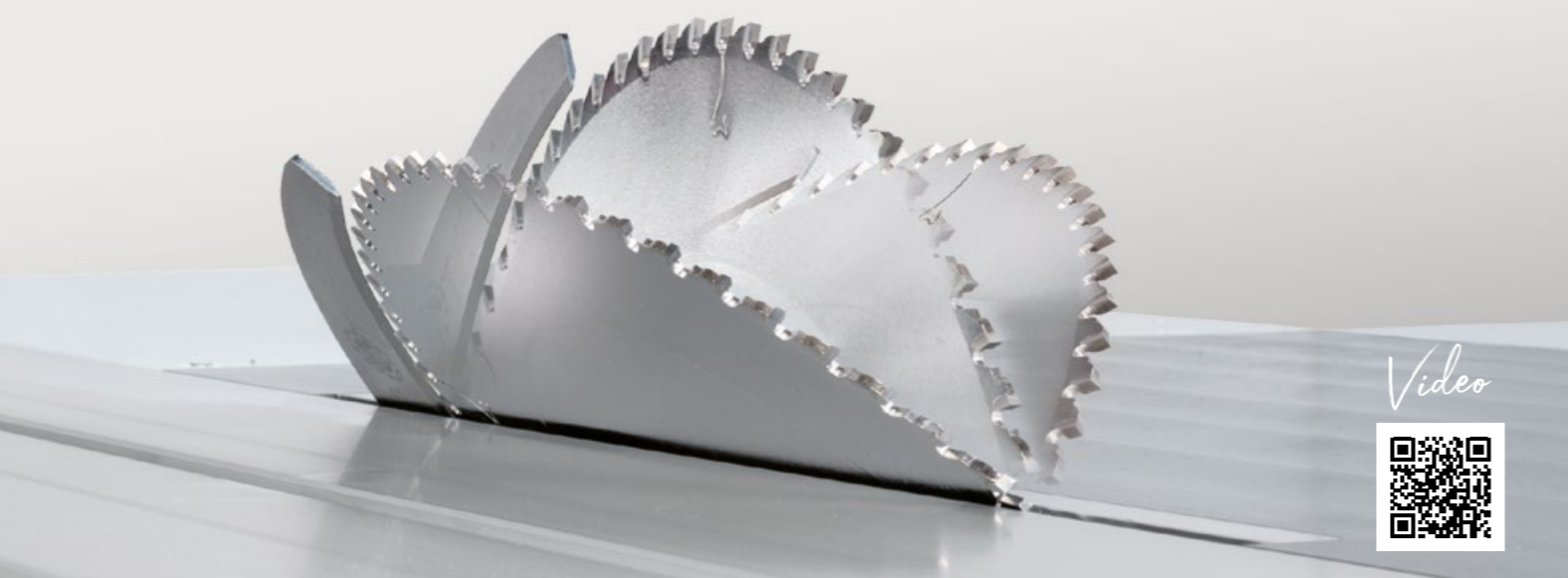

Die geniale Formatkreissäge mit Doppelschwenkung für Winkelschnitte in allen Lagen

Format4 Formatkreissäge kappa 590 x-motion

- ✓ Kreissägeblatt-Schwenkung +/-46°
- ✓ Komplexe Winkelschnitte so einfach wie möglich – intuitive Maschinensteuerung mit 15" Touchscreen
- ✓ Hocheffizienter Synchronmotor mit stufenloser Drehzahl
- ✓ Vorbereitung für automatische Schnittopfimerung und Netzwerkanbindung
- ✓ Positioniersteuerung für Parallelanschlag
- ✓ Unlimitierte Speicherplätze für Werkzeuge
- ✓ Komplette Schnittabfolgen programmierbar
- ✓ Import-Möglichkeit von Schnittabfolgen
- ✓ Zusatzfunktionen: Falzen, Nuten, Nutenreihe, Winkelschnitt, Schrägschnitt plus, falsche Gehrung, Schifterschnitt plus, verdeckter V-Ausschnitt, Grat- & Kehlsparrn und verschiedenste Geometrische Formen.

kappa 590 x-motion
Sonderpreis jetzt ab

30.990,00

kappa 590 e-motion
Sonderpreis jetzt ab

36.990,00

Alle Ausstattungsdetails unter www.felder-gruppe.de oder bei ihrem Fachberater.

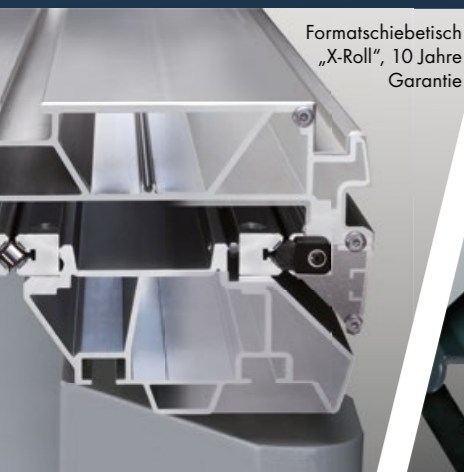

Formatschiebetisch „X-Roll“, 10 Jahre Garantie



„Easy-Glide“, 6 Jahre Garantie

Intuitive „smartouch“-Steuerung mit 15" Touchscreen



dual 51 – Stabilität, Präzision und Raumersparnis

- ✓ Intuitives, synchrones Aufklappen der dualen Abrichttische
- ✓ Der Format4 Fügeanschlag: Ein Meisterwerk an Stabilität, Präzision und Raumersparnis
- ✓ Höchste Arbeitssicherheit, einfachste Bedienung: Der neue Format4 Abrichtschutz
- ✓ Die Format4 System-Hobelwelle, seit Jahrzehnten ein Garant für perfekte Hobelergebnisse
- ✓ „Power-Drive“: Elektronische Digitalanzeige für Dickentischverstellung; Optional: „Digi-Drive“ Positioniersteuerung für Dickentischhöhe
- ✓ Halbierung der Lärmbelastung mit der innovativen Silent-Power® Spiralmesser-Hobelwelle (optional)

Jetzt statt 14.357,00

12.595,00

Sie sparen 1.762,00



Entscheiden Sie sich für das Original und profitieren Sie von ...

- ✓ einem niedrigeren Stromverbrauch
- ✓ 20-fache Schneidenstandzeit
- ✓ max. Wirtschaftlichkeit & niedrigen Langzeitkosten
- ✓ Sensationell leise
- ✓ Vier Schneidfasen
- ✓ Ausrissfreie Hobelergebnisse
- ✓ Großer Spanraum
- ✓ Hauseigene Produktion



Alle Ausstattungsdetails unter www.felder-gruppe.de oder bei ihrem Fachberater.
Im Preis inkludierte Mehrausstattung: 10 PS (7,3 kW) [008];
Abrichtschutz Euro-Komfort [37]

Die Maschinenabbildungen enthalten teilweise Sonderausstattungen.
Ausstattungsdetails unter www.felder-gruppe.de oder bei ihrem Fachberater.

Exzenterniederhalter

Exzenterniederhalter M20 ohne Klemmsset
Spannhöhe max.: 140 mm, Spanntiefe max.: 300 mm

~~164,00~~
129,00
400-108



Klemmsset für „X-Roll“
Schiebetische
39,00
01.0.036



Klemmsset für Hammer
Schiebetische
39,00
410-190

**Sofort
mitbestellen!**

Jetzt NEU:
Vorschubapparate F-348, F-48 und
Variofeed 4 mit Easy-Stativ

Einmal auf dem Stativ installiert, ermöglicht das innovative Easy-Drehgelenk ein schnelles und einfaches Kippen und Einstellen der Vorschubeinheit. Der Vorschub lässt sich nach dem Entriegeln mit einem Handgriff in die Positionen zum Arbeiten am Maschinentisch oder am Fräsanschlag bringen. Eine zusätzliche Arretierung sichert diese Positionen.

**EASY-Gelenk zum Nachrüsten für Felder Vorschub
F-348, F-48, Variofeed 3, Variofeed 4**
235,00
05.0.034



Video

New



Gehrungsanschlag mit Gradrastrer für Tischnuten

für Felder und Hammer Bandsägen, Hammer HS 950, K2;
Passend für Tischnuten 15x5 mm; Ink. Anschlaglineal 420 mm;
Verstellbereich: ±75°

~~168,00~~
155,00
423-043



Digitaler Höhenmesser

Messbereich 0–80 mm, Breite Öffnung 60 mm, Auflösung 0,10 mm,
Messen von Lochtiefen möglich

~~46,30~~
41,90
12.1.014



Felder Alu Tischverlängerung
Mit F-Koppelung, Breite 300 mm,
Länge 500 mm, Alu eloxiert, passend
für Felder Maschinentypen

~~245,00~~
199,00
01.2.140



Felder Alu Tischverlängerungen
Mit F-Koppelung, Breite 150 mm, Alu eloxiert

~~245,00~~
199,00
430-104



Länge 500 mm, passend für Felder
Formatschiebetisch „X-Roll“ mit Prismen
Aufnahme (P= Prisma)

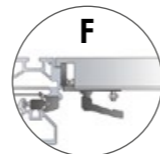

Länge 1000 mm, mit Abstützfuß,
passend für Felder Maschinentypen,
mit F-Koppelung

~~304,00~~
244,00
400-104

Felder Guss Tischverlängerung

Mit F-Koppelung, Breite 140 mm, Länge
500 mm, massiver Grauguss, passend
für Felder Maschinentypen

~~156,00~~
128,00
01.1.001



Hammer Alu Tischverlängerung

mit Einhebel-Klemmsystem, Breite 150 mm,
Länge 400 mm, massiver Grauguss,
passend für Hammer Maschinentypen

~~142,00~~
121,00
500-101

Länge 800 mm, mit Abstützfuß;
Höheneinstellung über Teleskop-
abstützfuß von 510 bis 930 mm

~~238,00~~
220,00
501-129



F-348 Vorschubapparat

Einfachschenkopf, 3 weich gummierte Vorschubrollen;
8 Vorschubgeschwindigkeiten 3,5/4,0/6,5/8,0/10,0/12,5/
20,0/25,0 m/min (vorwärts/rückwärts), Gewicht 57 kg

3x 400 V, 50 Hz
845,00
.F348
inkl. Easy-Stativ
3x 400 V, 50 Hz
845,00
.F348-E



F-48 Industrie-Vorschubapparat
4 weich gummierte Vorschubrollen, 8 Vorschub-
geschwindigkeiten 3,5/4,0/6,5/8,0/10,0/
12,5/20,0/25,0 m/min (vorwärts/rückwärts),
Gewicht 67 kg

3x 400 V, 50 Hz
1.064,00
.F48
inkl. Easy-Stativ
3x 400 V, 50 Hz
1.064,00
.F48-E



Variofeed 4

Raumschenkopf, 4 weich gummierte
Vorschubrollen; Vorschubgeschwindig-
keit 3,0–18,0 m/min (vorwärts/rück-
wärts), Gewicht 70 kg

3x 400 V, 50 Hz
1.455,00
.VARIO4
inkl. Easy-Stativ
3x 400 V, 50 Hz
1.455,00
.VARIO4-E



.V4-3
1x 230 V, 50 Hz
1.509,00
.V4-3E
1x 230 V, 50 Hz
1.509,00

H32 Standard-Vorschubapparat

Einfachschenkopf, 3 weich gummierte
Vorschubrollen; 4 Vorschubgeschwindigkeiten
4,0/8,0/9,0/18,0 m/min; Gewicht 32 kg

1x 230 V, 50 Hz
519,00
501-05-009



**Vorschubapparat-
Abklappvorrichtungen**

Vorschubapparat bleibt auf der
Maschine und muss nicht mehr
abgebaut werden. Wenige Hand-
griffe um die Vorschubeinrichtung
müheless über oder unter die
Arbeitsebene zu kippen.

Für Felder KF 700 und
CF 741 Bj 2007, mit
F-Koppelung und mit
Gasfederunterstützung
272,00
430-017



Für Hammer-Maschinen
B3 und K3 Modelle
195,00
501-127



Für Hammer-Maschinen C3 31, C3
31 perform, K3 basic und B3 basic
195,00
503-127



**Klicken Sie sich in die Welt von Felder und
entdecken Sie über 2500 Werkzeug- und
Zubehörartikel für perfekte Holzbearbeitung.**

de.feldershop.com



Machen Sie es sich leicht! Gehrungsschnitte simpel und präzise – Auf jeder Formatkreissäge einsetzbar!

EGL 1350 mit Recheneinheit

Die patentierte Doppelschnitt-Gehrungslehre von Felder ermöglicht Ihnen Gehrungsschnitte verschieden breiter Werkstücke in jedem beliebigen Winkel!

① ~~1.285,00~~
1.230,00
401-152

430-154
Felder-Aufnahme, „X-Roll“ ab 03./2007 **108,00**

DGL 690

Die Anschlagbacken an den Anschlaglinealen können bis 690 mm per Skala eingestellt werden.

② ~~716,00~~
629,00
400-155

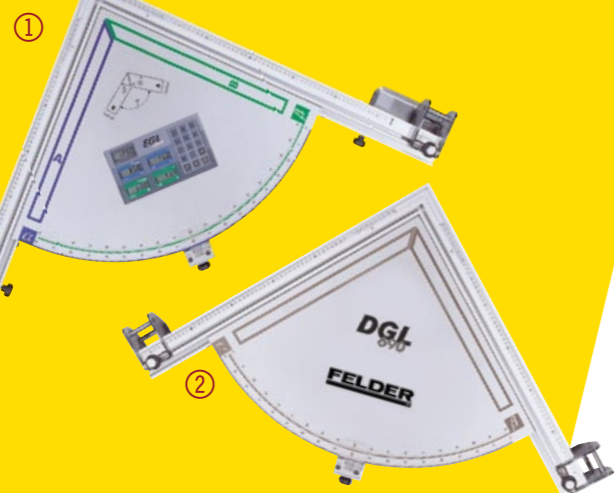

Felder Stemmeisen-Set mit Holzheft

Schneidenbreiten: 6, 10, 12, 16, 20, 26 mm



~~99,00~~
80,90
12.0.055

Holz- und Baufeuchte- messgerät NDI 20

Durch Knopfdruck ändern Sie den Messmodus und können so zwischen Holz- und Baufeuchte wählen, Temperaturmessung in °C oder °F, Baumaterial – 4 Gruppen & Holz – 8 Gruppen vorprogrammiert

~~199,00~~
184,00
12.1.041



**Sekundenschnelle
und zerstörungsfreie
Feuchtemessung**

Digitaler Neigungsmesser

Für exakte Messarbeiten wie beispielsweise die relative Neigung eines Sägeblattes zum Maschinentisch. Mit Laserfunktion, Messgenauigkeit ± 0,2°, vier seitliche Magneten, Integrierter 3,7V Lithium Akku mit USB Typ C Anschluss

~~55,60~~
49,00
12.1.015



Pneumatischer Niederhalter

Einsetzbar auf allen Formatkreissägen und Fräsmaschinen mit Schiebetisch, Einfaches Nachrüsten dank magnetischer Halterung, Sicherheitszylinder für maximalen Arbeitsschutz, Druckbalkenfunktion bei jeder Schiebetischlänge möglich, Klemmhöhe: 95 mm, Spannkraft: ca. 120 kg bei 6 bar

mit manueller Betätigung

730,00
430-139

mit Fernbedienung

1.391,00
430-140

Zusätzlicher pneumatischer Niederhalter

766,00
430-141

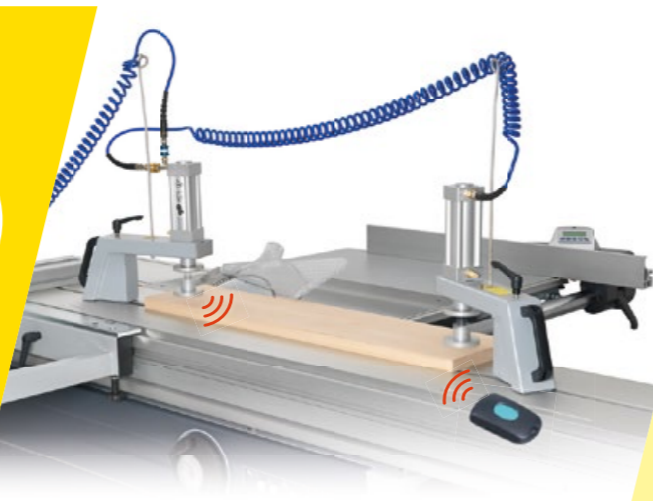

Metribox Aufmaß-System 360°

Konvertierung und Ausgabe der Metribox, Aufmaßdaten in das Dateiformat DXF, Projektaufmaße können somit auf CNC-Maschinen individuell verarbeitet werden. Konvertierung und Ausgabe der Aufmaßdaten für das optimierte Drucken von Schablonen auf HP-Großformatdrucker Designjet 24"-Rollendrucker

Lieferumfang: mit geteilter Grundplatte, Fernbedienung, USB-Stick, Batterieladegeräte inkl. 4 Stück Akku, Aufmaßhilfe, Aluminiumleiste, Kunststoffkoffer, Software mit Lizenz für einen PC

~~5.990,00~~
4.995,00 Sonderpreis
für limitierte Zeit
300-04-200



**17%
BILLIGER**

New

Video



Türenspanner TL

Spannkraft bis zu 9900 N zum Verleimen von Platten bis 900 mm Breite; einfach verstellbare Druckbacken; mit Handkurbel; sehr stabil dank I-Profi



60,80
12.1.057

Plattenträger

Für Plattenstärken von 0–65 mm, 2 Stk.



~~162,00~~
143,00
12.2.090

Rahmen-Gehrungs- Klammerset

Verleimzeit reduziert sich auf wenige Sekunden, 4 verschiedenen Größen, Spannbereich stufenlos von 10–80 mm



~~109,00~~
77,00
12.0.087

Winkelspanner für 90° und T-Verbindungen

Mit diesen Anschlüssen können Sie problemlos perfekte 90° oder T-Verbindungen (für Regale, Schränke, Rahmen usw.) erstellen, indem Sie Platten mit variabler Dicke von 6 bis 25,4 mm verwenden



~~47,60~~
43,20
12.1.049

Lieferumfang: 2 Stück

EINFACH. SCHNELL. GARANTIERT.

ZUM BESTEN PREIS IM ONLINESHOP

Klicken Sie sich in die Welt von Felder und entdecken Sie über 2500 Werkzeug- und Zubehörartikel für perfekte Holzbearbeitung.

UNSER SORTIMENT

- Sägen, Hobeln, Fräsen
- Bohren, Schleifen
- Absaugen, Entsorgung
- Werkstattausrüstung
- Transport- und Hebemittel
- Reinigung und Wartung
- Elektro- und Handwerkzeuge
- Maschinen

de.feldershop.com



Korpuszwinge Maxifix 1000

Zum „schonenden“ Verleimen von Rahmen- und Korpusteilen, Leichtes Aluprofil mit höchster Spannkraft, Verstellbereich 230–1000 mm

~~89,60~~
86,00
12.0.070

Korpuszwinge Maxifix TOP 1250

Mit runden und flachen Spannbacken, Verstellbereich 250–1250 mm

~~115,00~~
111,00
12.0.072

Verlängerung für Korpuszwinge

Verlängerung für Korpuszwinge auf 2000 mm, Erweiterter Verstellbereich um 1000 mm pro eingesetzte Verlängerung bis max. 4000 mm

~~46,90~~
45,50
12.0.071

Teknatool Nova Viking DVR 16" Tisch-Bohrmaschine

Motor DVR-Direktantrieb (ohne Riemen), Leistung 1 PS (750 Watt), Arbeitsbereich Ø = 16" (406 mm), Abstand Bohrmittle – Säule / Ausladung: 203 mm, Bohrtiefe 115 mm (Spindelhub), Tischabmessung 320 x 320 mm, Arbeitstisch schwenkbar und drehbar, Bohrfutter Spannweite 1–16 mm, Drehzahl 150–3000 U/min (einstellbar auf 5000 U/min)

Teknatool Nova Viking DVR 16" Säulenbohrmaschine

Motor DVR-Direktantrieb (ohne Riemen), Leistung 1 PS (750 Watt), Arbeitsbereich Ø = 16" (406 mm), Abstand Bohrmittle – Säule / Ausladung: 203 mm, Bohrtiefe 115 mm (Spindelhub), Tischabmessung 320 x 320 mm, Arbeitstisch schwenkbar und drehbar, Bohrfutter Spannweite 1–16 mm, Drehzahl 150–3000 U/min (einstellbar auf 5000 U/min)

Teknatool Nova Voyager DVR 18" Säulenbohrmaschine

Motor DVR-Direktantrieb (ohne Riemen), Leistung 1 PS (750 Watt), Arbeitsbereich Ø = 18" (457 mm), Abstand Bohrmittle – Säule / Ausladung: 228,5 mm, Bohrtiefe 152 mm (Spindelhub), Tischabmessung 320 x 320 mm, Arbeitstisch schwenkbar und drehbar, Bohrfutter Spannweite 3–16 mm, Drehzahl 50–3000 U/min (einstellbar auf 5500 U/min)



Alle Teknatool Bohrmaschinen jetzt inkl. Schnellspannbohrfutter 1–16 mm

1.246,00
1.159,00
501-15-006



1.909,00
1.679,00
501-15-007

New



1.133,00
1.075,00
501-15-005

Hobelmesser-Vorratsaktion

BIS ZU **20% BILLIGER**

HS-M42 Systemhobelmesser
Doppelseitig geschliffene Einweg-Wendemesser, mit Passbohrungen für die Aufnahme der Keilleisten, Schrauben zur Positionierung des Hobelmessers in der Hobelwelle ohne Einstellarbeit

07.1.231	310 mm (Felder), 1 Packung (6 Stk.)	108,00	86,00
07.1.241	410 mm (Felder), 1 Packung (6 Stk.)	122,00	98,00
07.1.251	510 mm (Felder, Format4), 1 Packung (6 Stk.)	147,00	117,00
07.1.263	635 mm (Felder, Format4), 1 Packung (6 Stk.)	179,00	143,00
500-07-011	260 mm (Hammer), 1 Packung (3 Stk.)	45,70	36,70
500-07-002	310 mm (Hammer), 1 Packung (3 Stk.)	56,90	45,40
500-07-005	410 mm (Hammer), 1 Packung (3 Stk.)	62,40	49,90

ENTDECKE JETZT UNSERE ANGEBOTE AUCH ONLINE:

de.feldershop.com

Tool Cleaner
Entfernt Fette und Öle aller Art sowie Verkrustungen, Harze und Konservierungsmittel wie Wachse



New

DR 80 Radialbohrmaschine

Motorstärke 0,55 PS, 1x 230 V, 0,4 kW, Arbeitstisch Ø 300 mm, Höhe 1630 mm, Ausladung 420 mm, Bohrfutter 3–16 mm, Bohrtiefe 80 mm, Drehzahlen 550–2000 U/min

DS 120 Säulenbohrmaschine

Motorstärke 1 PS, 1x 230 V, 0,75 kW, Arbeitstisch 425 x 475 mm, Höhe 1710 mm, Ausladung 255 mm, Bohrfutter 5–20 mm, Bohrtiefe 120 mm, Drehzahlen 120–3480 U/min

Teknatool Nova Werkstückanschlag Voyager

Aus massivem Aluminium, in der Mitte ausgesetzt, um auch kleine Werkstücke nah am Anschlag bohren zu können. Länge ca. 390 mm; Höhe ca. 76 mm

565,00
499,00
500-15-002



926,00
819,00
500-15-004



79,84
73,25
500-15-008

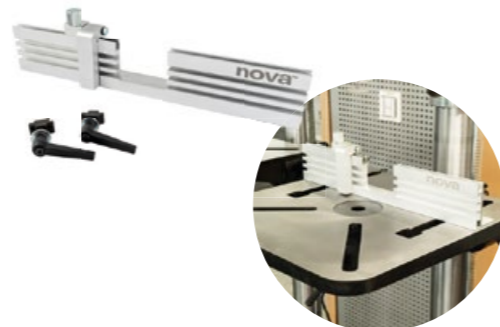

Problemlöser und Alleskönner

BIS ZU **25% BILLIGER**

16,95 13,90 10.5.003 Sprühflasche 500 ml	48,00 35,90 10.3.003 Nachfüllpackung 3 l	23,70 20,90 10.0.008 Sprühflasche 500 ml	91,70 76,00 10.0.009 Nachfüllpackung 3 l	16,95 13,90 10.0.010 Sprühflasche 500 ml	48,00 35,90 10.0.011 Nachfüllpackung 3 l	16,95 13,90 10.1.006 Sprühflasche 500 ml	48,00 35,90 10.1.007 Nachfüllpackung 3 l
--	--	--	--	--	--	--	--

Metall-Glanz
Pflegt und schützt korrosionsgefährdete Oberflächen aus Metall

Metall-Protect
Durch die Verdrängung von Feuchtigkeit schützt es die Maschine lange Zeit vor Rost.

Supergleit
Erhöht die Gleitfähigkeit beim Hobeln und enthält keine Wasseranteile und Silikonöle

High Performance Cleaner
Entfernt Schmutz, Fett und Öl in Sekunden von den behandelten Oberflächen – greift Textilien, Kunststoffe, Gummi und Farben nicht an.

tempora
Kantenanleimmaschinen
**FÜR PVA, PUR, NULLFUGEN
IN JEDER BETRIEBSGRÖÖE**

**JETZT MIT
FÖRDERUNG**
WIR BERATEN
SIE GERNE

**FÜR JEDE
HERAUSFORDERUNG
DIE PERFEKTE LÖSUNG**



tempora F800 mit Rückführung
Automatisierung für mehr Ertrag

tempora F400
Exzellenz zum Bestpreis

tempora F600
Die PUR Revolution für jedes Budget

tempora F800
Optische Nullfuge dank Industrie-Standard

tempora F600 60.06L x-motion
Sonderpreis jetzt ab
43.995,00

Ausstattungsdetails unter www.felder-gruppe.de
oder bei ihrem Fachberater.

Die Maschinenabbildungen enthalten teilweise Sonderausstattungen.
Ausstattungsdetails unter www.felder-gruppe.de oder bei ihrem Fachberater.

NEU

Massiv. Schnell. Präzise tempora F1000: Der Beginn einer neuen Ära Format4 Kantenanleimmaschinen

- ✓ Aufstelllänge: 8000 mm
- ✓ Kantenstärke: 0,4–12 mm
- ✓ Werkstückhöhe: 8–60 mm
- ✓ Oberliegendes einsatzgesteuertes Leimbecken
- ✓ Automatisierung: e-motion
- ✓ Eckenrundungsaggregat (CNC gesteuert)
- ✓ Kanten-Komplettbearbeitung
- ✓ Oberdruckbalken mit Riemenvorschub



Video

Fragen Sie jetzt nach unserem Einführungspreis

Ausstattungsdetails unter www.felder-gruppe.de oder bei ihrem Fachberater.

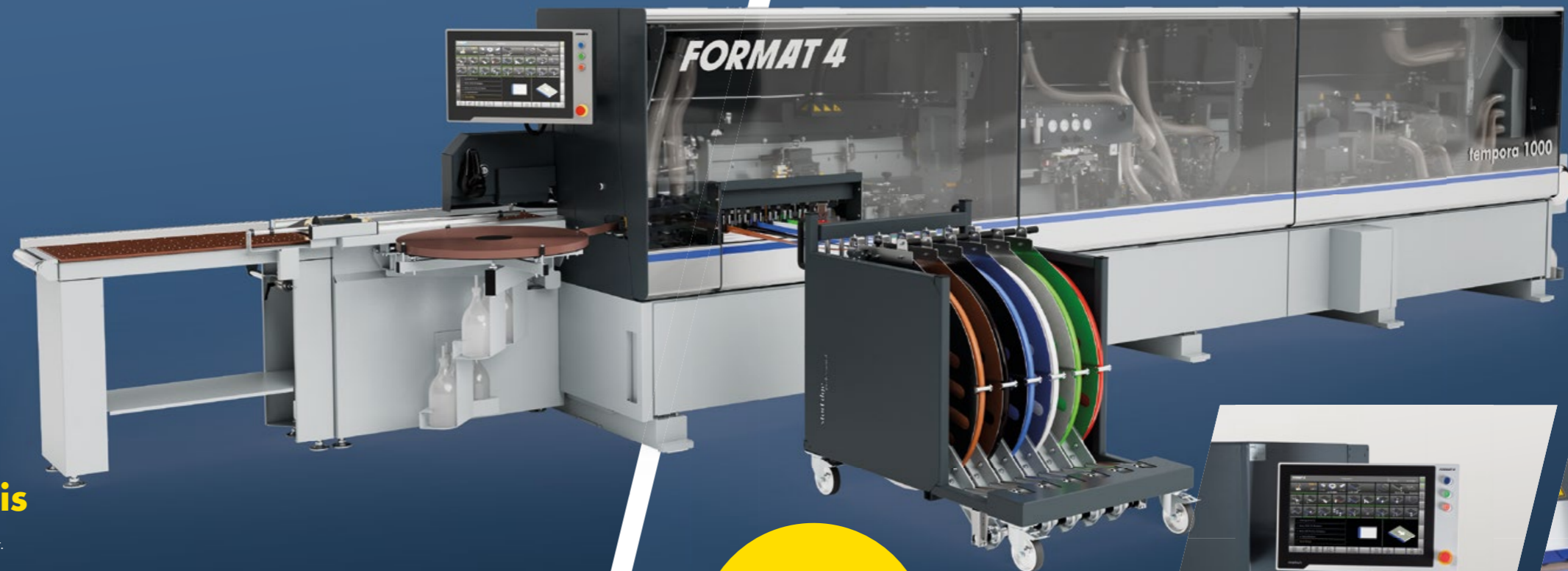

**JETZT MIT
FÖRDERUNG**
WIR BERATEN
SIE GERNE

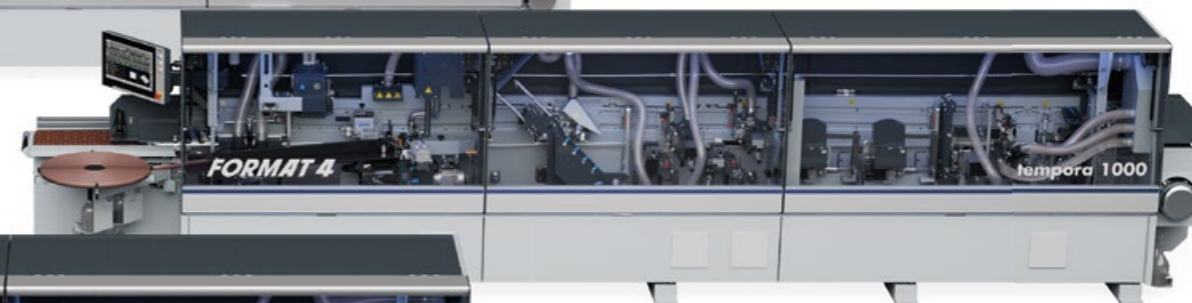
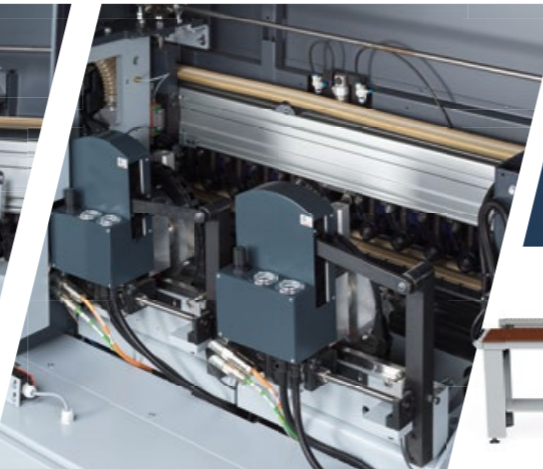
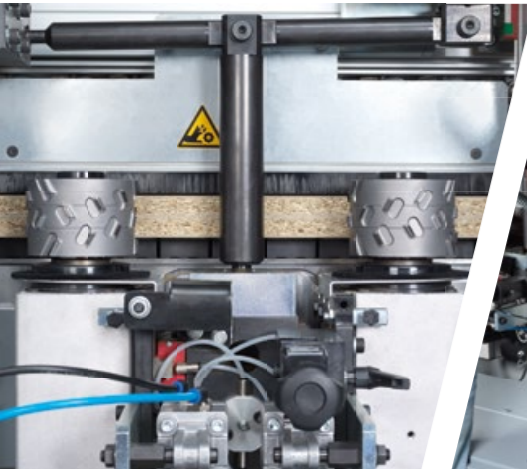

Maschinenrüstwagen, Ablagehilfe, Stapelwagen und zusätzlicher Arbeitsplatz

Die höhenverstellbaren Felder Arbeitstische sind vielseitig einsetzbar

- ✓ Robust, wendig und mobil
- ✓ Bequemes Transportmittel
- ✓ Ergonomischer Arbeitsplatz



New
FAT 600 S
MIT 600 KG
TRAGLAST



Video

FAT 300

- ✓ Arbeitshöhe stufenlos 425–1020 mm
- ✓ Hub hydraulisch über Fußpumpe 595 mm
- ✓ 4 Lenkrollen mit Feststeller, Vollgummi
- ✓ Traglast 300 kg
- ✓ Rahmengröße 1100 mm x 640 mm

1.235,00

1.135,00

420-241*

3.705,00

3.294,00

.SET-3FAT300*

**3 Stück
FAT 300
SONDERPREIS**

FAT 300 S

- ✓ Arbeitshöhe stufenlos: 445–1040 mm
- ✓ Hub hydraulisch über Fußpumpe 595 mm
- ✓ 2 feststellbare Lenkrollen und 2 Lenkrollen mit Richtungsfeststeller
- ✓ Traglast 300 kg
- ✓ Rahmengröße 1440 mm x 770 mm
- ✓ auf Wunsch mit Plattenschwenkeinrichtung

1.745,00

1.645,00

420-239*

FAT 600 S

- ✓ Arbeitshöhe stufenlos: 470–1075 mm
- ✓ Hub hydraulisch über Fußpumpe 605 mm
- ✓ 2 feststellbare Lenkrollen und 2 Lenkrollen mit Richtungsfeststeller
- ✓ **NEU: Traglast 600 kg**
- ✓ Automatischer Wechsel zwischen Schnell- und Schwerlasthub
- ✓ Rahmengröße 1440 mm x 850 mm
- ✓ auf Wunsch mit Plattenschwenkeinrichtung

3.195,00

3.095,00

421-238*

New

Felder Arbeitstisch FAT 300 S Power-Drive Flexibel und stabil

New

- ✓ Mobile, Akku-betriebene elektrische Hebestation
- ✓ „Cordless“ – permanent Einsatzbereit
- ✓ Leise wie eine Fliege: nur 49 dB(A), sehr Arbeitsplatzfreundlich!
- ✓ Made by FELDER/Austria unter höchsten Qualitätsansprüchen

- ✓ Arbeitshöhe stufenlos: 540–1035 mm
- ✓ Hub elektrisch über Fußschalter 495 mm
- ✓ 2 feststellbare Lenkrollen und 2 Lenkrollen mit Richtungsfeststeller
- ✓ Traglast 300 kg
- ✓ Rahmen: 1440 x 770 mm
- ✓ auf Wunsch mit Plattenschwenkeinrichtung



Video

Einführungspreis

2.830,00

.SET-420-231*

*SET bestehend aus:

- 1x 420-231 FAT 300 S Power-Drive ohne Arbeitsplatte
- 2x 15.0.030 CAS Akkupack LiHD 18V – 5,5Ah/99Wh
- 1x 15.0.031 Ladegerät ASC 55, 12-36 V

2.545,00

118,00

49,00





**MEHR
AUSWAHL
FINDEN SIE
IN UNSEREM
ONLINE SHOP**
de.feldershop.com

**Plattenschwenkeinrichtung für Felder Arbeitstische
FAT 300 S / FAT 500 S / FAT 600 S / FAT 300 S Power-Drive**

- ✓ Einfaches Auf- und Abladen dank Lauf- und Allseitenrollen
- ✓ Bequemes Schwenken von großdimensionierten Platten mit bis zu 40 mm Stärke
- ✓ Handling von großdimensionierten Platten in Ein-Mann-Bedienung
- ✓ Schwenkbar von 0°-80° (Arretierung)
- ✓ Rahmengröße 1930 x 1500 mm
- ✓ 7 Laufrollen und 15 Allseitenrollen
- ✓ Querstreben (Option)



1.445,00

420-247

420-248
zusätzliche Querstrebe
214,00



**Multiplex
Arbeitsplatte**
für FAT 300, Birke,
3-fach lackiert, kratzfest,
1200 x 739 x 21 mm
(L x B x H)

213,00
195,00
420-243

**Multiplex
Lochrasterplatte**
für FAT 300/300 S/500 S/
600 S, Verzugsarme Multi-
plexplatte mit unempfindlicher
und strapazierfähiger HPL
Oberfläche,
1200 x 800 x 21 mm
(L x B x H)

307,00
235,00
421-244

*Auflagefläche
verdoppeln mit
2 Stk. Multiplex
Lochrasterplatten*

**Multiplex
Arbeitsplatte**
für FAT 300 S/500 S/600 S,
Birke, 3-fach lackiert,
kratzfest, eingefräste Griffe,
8 Bohrungen zur Befestigung
der Plattenschwenkeinrichtung
1650 x 940 x 30 mm
(L x B x H)

573,00
420-245

**Multiplex
Lochrasterplatte**
für FAT 300 S/500 S/600 S,
Birke, 3-fach lackiert,
kratzfest, eingefräste Griffe,
Lochraster 96 mm,
2070 x 1170 x 25 mm
(L x B x H)

582,00
420-246

**Zwinge mit Adapterscheibe
und Klemmbolzen**

Um Werkstücke von oben zu spannen wird die Zwinge mit dem Klemmbolzen in der 20 mm Bohrung fixiert, 2-Komponenten-Kunststoffgriff, Schiene: 22 x 8,5 mm, Durchmesser Adapterscheibe: 60 mm, Spannsystem: Lochraster Ø 20 mm, Ausladung 100 mm, Spannweite 200 mm

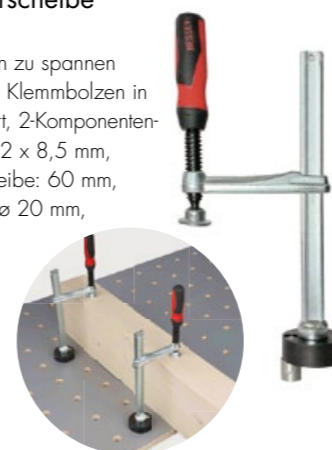

105,00
12.1.053

Waagrecht-Niederzugspanner
für Multifunktionsstisch mit Bohrung Ø 20 mm;
Spannkraft bis zu 750 N



Inhalt: 2x Waagrecht-Niederzugspanner;
2x Bankhaken; 4x Rändelmutter

78,50
12.1.058

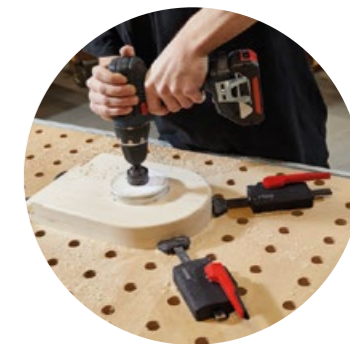

**Gleich
mitbestellen!**

4x Bankhaken;
4x Rändelmutter



13,50
12.1.0581

Kniehebelspanner mit 20 mm Aufnahmebolzen

Die Spannkraft ist regulierbar und beträgt maximal 2500 Nm. Ø 20 mm Aufnahmebolzen für werkzeuglose Befestigung an der Lochraster- oder der Funktionsplatte.



12.1.040 Ausladung 35 mm,
Spannweite 13 mm
48,00



12.1.039 Ausladung 40 mm,
Spannhöhe 0-35 mm
46,30

Anschlagschiene mit Antirutschbelag

Anschlagschienen-Aluminiumprofil 1200 x 40 x 40 mm mit Antirutschbelag. Idealer Einsatz als Auflage für Verleimarbeiten und zur Vergrößerung der Auflagefläche auf Ihrem FAT 300.

Lieferumfang: 1 Stk. Anschlagschiene und 2 Stk.
Klemmhebel für Lochrasterplatte (Bohrung Ø 20 mm)

103,00
421-234



BESSEY® Zwingen

Ganzstahlausführung, Ausladung 60 mm, für 20 mm Bohrung, für Tischnut 12 x 8 mm



12.1.037
Tischzwinge 120/60,
Spannweite 120 mm,
Spannkraft bis 1800 Nm
20,50



12.1.038
Hebelzwinge 160/60,
Spannweite 160 mm,
Spannkraft bis 2400 Nm
54,50

Set Positionswinkel

Schnell anwendbare und flexible Anschlagmöglichkeit um Werkstücke wiederholgenau auf einem Lochrasterstisch mit 20 mm zu positionieren

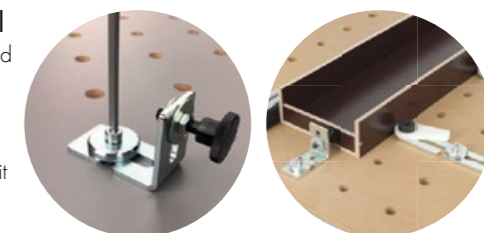

38,90
12.2.029

Set bestehend aus:
1 x Klemmbolzen Ø 20 mm mit Scheibe
1 x Winkel offen 80 x 40 x 60
1 x Anschlagschraube

**Funktionsplatte Multiplex für
Felder Arbeitstisch FAT 300**

Verdoppelung der Arbeitsfläche durch einfaches Aufschwenken der HPL/Multiplex Schwenk-Lochrasterplatte, Einfachste Bedienung dank Schnellspannsystem, Arbeitsfläche 1200 x 800 mm, vergrößerbar auf 1600 x 1200 mm, Lochrasterplatte, Raster 96 mm, Bohrung Ø 20 mm



Arbeitsfläche verdoppeln!



942,00
421-249

Spannelement

für Multifunktionsstisch mit Bohrung Ø 20 mm;
Spannkraft bis zu 500 N; 2 Stück



61,30
12.1.059



NEU

profit 60N – Intelligentes Nesting ohne Kompromisse:
Stabiles Gantry-Design, voll integrierte Software und Rundum-Sicherheit für eine hocheffiziente Plattenbearbeitung zum absoluten Bestpreis.

- ✓ smartzoning – flexibel belegbare Vakuumfelder
- ✓ Software F4®Integrate
- ✓ Automatisches Messsystem für Werkzeuglänge
- ✓ 19 Werkzeugwechselplätze HSK63F
- ✓ F4®Solutions^{ready}
- ✓ Portalbauweise, synchroner Antrieb, massive Konstruktion für maximale Leistung
- ✓ Sicherheitssystem Bumper mit 360° Maschinenzugang

**JETZT MIT
FÖRDERUNG**
WIR BERATEN
SIE GERNE

Format4 CNC-Bearbeitungszentrum creator 1250:
**Maximale CNC-Performance auf minimalem Raum –
kompakt, hochpräzise und zukunftssicher**

- ✓ Alles inklusive: 4-seitiges Formatieren im Standard
- ✓ Verlängerung der X-Achse auf 3600 mm
- ✓ Gleich loslegen: maximale Produktivität ohne Rüstzeiten
- ✓ F4®Solutions^{ready}
- ✓ Dübel-Aggregat in X-Achse



Sonderpreis jetzt ab
79.990,00

Alle Ausstattungsdetails unter www.felder-gruppe.de oder bei ihrem Fachberater.

**JETZT MIT
FÖRDERUNG**
WIR BERATEN
SIE GERNE



Sondereinführungspreis jetzt ab
54.990,00

Alle Ausstattungsdetails unter www.felder-gruppe.de oder bei ihrem Fachberater.

NEU

Jetzt mit CNC-Produktivität mehr Ertrag erwirtschaften! Einfachste Bedienung Dank Zeichnen = Programmieren.

Fünf Achsen für Universal-Handwerker Format4 5-Achs-CNC-Bearbeitungszentrum profit H350R

- ✓ Kleines Aufstellmaß – geringer Platzbedarf!
- ✓ 5-Achs-Frässpindel in schwerer Bauweise mit flüssigkeitsgekühltem 12 kW Motor
- ✓ Zeichnen = Programmieren, intuitiv bedienbare Software
- ✓ CNC-Software inkl. 3D-Korpussoftware F4®Design für Präsentation, Stückliste und Anbindung an Maschine
- ✓ Portalbauweise, synchroner Antrieb, massive Konstruktion für maximale Leistung
- ✓ Hochwertiges 2-Kreis Vakuumsystem mit 100 mm Saugerhöhe
- ✓ Großes Y-Maß für maximale Bearbeitungstiefe
- ✓ F4®Solutions^{ready}

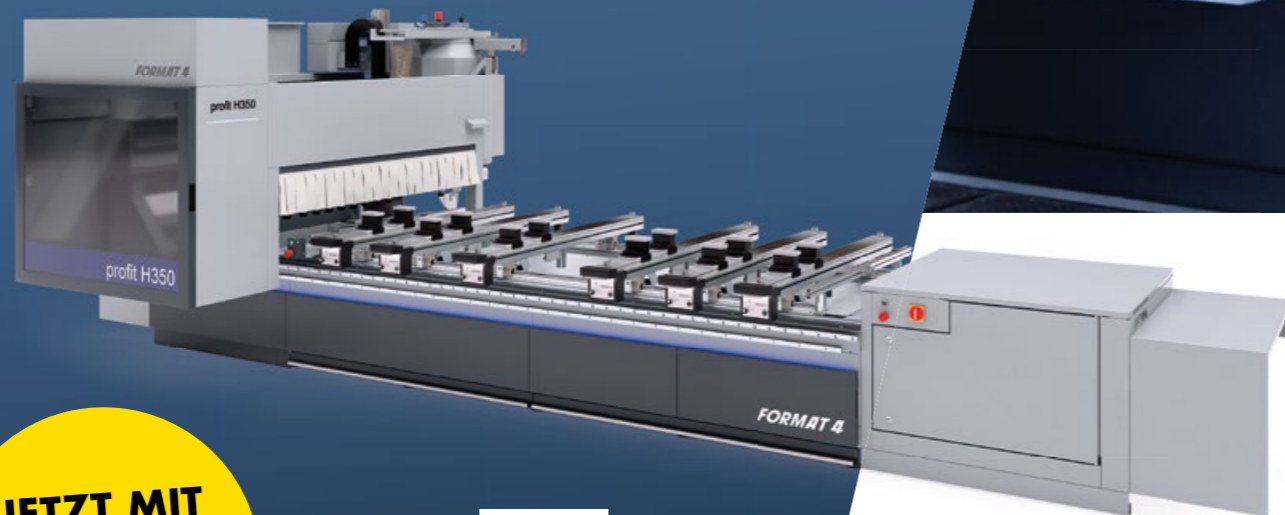

**JETZT MIT
FÖRDERUNG**
WIR BERATEN
SIE GERNE



Video

Ausstattungsdetails unter www.felder-gruppe.de
oder bei ihrem Fachberater.



High-End CNC-Technologie bei geringstem Investitionsvolumen Format4 CNC-Bearbeitungszentrum profit H200R

- ✓ Kleines Aufstellmaß – geringer Platzbedarf!
- ✓ Zeichnen = Programmieren, intuitiv bedienbare Software
- ✓ CNC-Software inkl. 3D-Korpussoftware F4®Design für Präsentation, Stückliste und Anbindung an Maschine
- ✓ Portalbauweise, massive Konstruktion für maximale Leistung
- ✓ Bohrkopf deckt komplettes Arbeitsfeld ab
- ✓ Hochwertiges 2-Kreis Vakuumsystem mit 100 mm Saugerhöhe
- ✓ F4®Solutions^{ready}

**JETZT MIT
FÖRDERUNG**
WIR BERATEN
SIE GERNE



Jetzt ab
79.999,00

Alle Ausstattungsdetails unter www.felder-gruppe.de
oder bei ihrem Fachberater.
Im Preis inkludierte Mehrausstattung:
Spannungsversorgung 3x 400 V, 50 Hz / 60 Hz [001]

CNC Werkzeugsatz in PVC Koffer ohne Bohrer



Set bestehend aus:

- HW Spiral Schruppfräser D16/S16/NL55/GL110/Z3/RL/RD, montiert in Spannzangenfutter HSK-F63
- HW Dual Spiral Schlichtfräser D18/NL50/S18x50/GL100/Z2+2/RL, montiert in Spannzangenfutter HSK-F63
- HW Wendeplatten-Oberfräser D18/NL50/S16x50/L115/Z1+1/LI, montiert in Spannzangenfutter HSK-F63
- DIA Oberfräser D18/NL43/S20x50/GL105/Z1+1/RL, montiert in Schrupfpfanzfutter HSK-F63

1.625,00
300-04-0022

CNC Set-Lamello CLAMEX P-System



Set bestehend aus:

- Nutfräser (Diamant), Fräsdorn Ø 16 mm, Bohrer Ø 6 mm und 10 mm Schaft, Gutschein für 300 Paar Clamex P-15 und 80 Paar Tenso P-14

732,00
675,00
300-04-0580

PREZISO-Innovationspaket



Set bestehend aus:

- Preziso Turbine, Spannzangenfutter, Hochgenauigkeitsspannzange 12 mm, Drehmomentschlüssel, Rollenschlüssel-aufsatz, Montagevorrichtung in Preziso-Systembox

1.957,00
301-04-0724

Glatttischsauger

Vakuumsauger werden direkt auf der Schonplatte platziert. Es wird empfohlen, die Vakuumsauger zusätzlich mit den an der Maschine vorhandenen Schablonenanschlüssen mit Vakuum zu versorgen. Verbindungsmaterial nicht im Lieferumfang enthalten.



- 300-05-1000 Ø 160 mm, H 35 mm **290,00**
- 300-05-1001 Ø 100 mm, H 35 mm **290,00**
- 300-05-1002 Ø 160 mm, H 75 mm **350,00**
- 300-05-1003 Ø 100 mm, H 75 mm **325,00**
- 300-05-1004 250 x 50 mm, H 35 mm **290,00**
- 300-05-1005 250 x 50 mm, H 75 mm **350,00**

CLAMEX P-System-Nutfräser

DP (Diamant) für CNC, 100,4 x 7 x 30 mm, Z3



- 300-04-0581 NLA 4/6,6/48 mm **304,00** **285,00**
- 300-04-0585 NLA 4/5,5/50 mm in X Richtung **305,00** **295,00**
- 300-04-0586 NLA 4/5,5/50 mm in Y Richtung **305,00** **295,00**

Jetzt gleich mitbestellen

Fräsdorn zu CLAMEX P-System-Nutfräser

S 16 x 50 mm, Ø 30, L=85, DTK 48 mm

412,00

345,00

300-04-0582



Vakuumsauger Massivholz

Vakuum-Blocksauger für Schmalz, 2 Kreis-Konsolensystem



- 300-05-850 125 x 75 x 100 mm **775,00**
- 300-05-851 160 x 120 x 100 mm **735,00**
- 300-05-852 125 x 75 x 100 mm drehbar **836,00**
- 300-05-853 120 x 50 x 100 mm drehbar **806,00**

Vakuumsauger

Vakuum-Blocksauger für Schmalz 2 Kreis-Konsolensystem

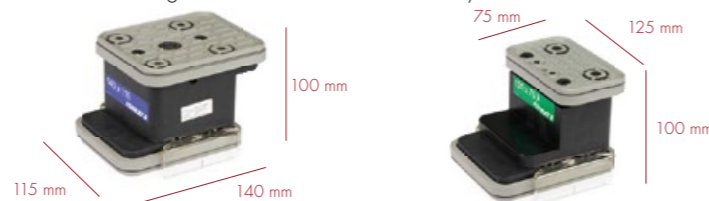

- 300-05-910LP FA 140 x 115 x 100 mm LightPos **149,00** **135,00**
- 300-05-911LP FA 125 x 75 x 100 mm X LightPos **149,00** **135,00**
- 300-05-912LP FA 125 x 75 x 100 mm Y LightPos **149,00** **135,00**
- 300-05-914LP FA 120 x 50 x 100 mm X lightPos **189,00**
- 300-05-915LP FA 120 x 50 x 100 mm Y lightPos **189,00**
- 300-05-917LP FA 130 x 30 x 100 mm X lightPos **269,00**
- 300-05-918LP FA 130 x 30 x 100 mm Y lightPos **269,00**

PREZISO-Spannzangenfutter

Höchste Systemgenauigkeit 0,003 mm bei Verwendung von Hochpräzisionsspannzangen, Spannmutter separat bestellen, G 2,5 bei 30.000 U/min



99,00
301-04-0711

PREZISO-Spannmutter

TP Ø 40 x 1,5 mm

229,00
301-04-0710

PREZISO-Turbine

D 98 mm

652,00
301-04-0723

Beschlagbohrer premium HW

Gesamtlänge 70, S 10 x 26 mm

- 300-06-216R Ø 16 mm, RL **23,50** **21,00**
- 300-06-216L Ø 16 mm, LL **23,50** **21,00**
- 300-06-220R Ø 20 mm, RL **24,00** **22,00**
- 300-06-220L Ø 20 mm, LL **24,00** **22,00**
- 300-06-235R Ø 35 mm, RL **29,00** **26,00**
- 300-06-235L Ø 35 mm, LL **29,00** **26,00**



Dübelbohrer premium HW

Nutzlänge 35, Gesamtlänge 70, S 10 x 30 mm

- 300-06-005R Ø 5 mm, RL **12,00** **9,00**
- 300-06-005L Ø 5 mm, LL **12,00** **9,00**
- 300-06-008R Ø 8 mm, RL **13,80** **10,00**
- 300-06-008L Ø 8 mm, LL **13,80** **10,00**
- 300-06-010R Ø 10 mm, RL **15,90** **12,50**
- 300-06-010L Ø 10 mm, LL **15,90** **12,50**



CNC Bohrer

zu Clamex P, verlängert f. Gehrung L=35/Schaft=10/GL=100mm/HW massiv

140,00
125,00
300-04-0583



CLAMEX P-System-Schaftfräser, HW

für CNC 9.8/7x23

235,00
300-04-0584



Wendemesser Planfräser

Nutzlänge 14, Gesamtlänge 90, Ø 80 mm, S25/Z3

510,00
490,00 montiert und vermessen in
300-04-0444M Schrumpffutter HSK F63



Wechselleimbecken für Felder

G 363, G 363R, G 383

für 1,2 kg EVA Granulat

1.995,00
200-127



Wechselleimbecken

für 1,5 kg EVA Granulat, teflonbeschichtet mit beheizter Leimwalze, 3x 400 V, 50 Hz

- für tempora F400 **2.590,00** **1.995,00**
- 220-100 teflonbeschichtet
- für tempora F600 **2.590,00** **1.995,00**
- 220-101 teflonbeschichtet **2.890,00** **2.295,00** mit Gegenlauf



Leimbeckeneinsatz Silikon

Der Silikoneinsatz ermöglicht eine schnellere und effiziente Verarbeitung von Klebermengen.

220-128 für tempora F400 / F600 **105,00**



Kreisägeblatt, HW

120 x 5 x 35, Z30 WZ links und rechts, für Bohrkopfbestückung

78,00
69,00
300-04-0111

Zuschnitt-Sägeblatt

- 300-04-0150 Ø 350 mm, Z48, WZ, 8 NLA **225,00**
- 300-04-0152 Ø 240 mm, Z30 WZ, 8 NLA **145,00**

Formatschnittsägeblatt

- 300-04-0151 Ø 350 mm, Z72 TFF, 8 NLA **285,00**
- 300-04-0153 Ø 240 mm, Z48 HDF, 8 NLA **126,00**

Sägeblattaufnahmen

Gesamtlänge 97 mm, inkl. Anzugsschrauben



Jetzt gleich mitbestellen

- 300-04-0766 HSK 63-F, Ø 85 mm, AL 65 mm **580,00**
- 300-04-0767 HSK 63-F, Ø 110 mm, AL 65 mm **593,00** **570,00**
- 300-04-0768 HSK 63-F, Ø 85 mm, AL 85 mm **655,00**

puReady

Stickstoffbox für PUR-Kleber

- Verlängern der Bearbeitungszeit bei PUR-Kleber
- Aufbewahrung für 2 Leimbecken
- Erleichtern bzw. Vermeiden des Reinigungsprozesses durch Verlängerung der Reaktionszeit
- Flexible Anwendung von diversen Farben und Verarbeitung im Bereich PUR-Kleber



2.875,00
202-129

Fahrbarer Reinigungswagen für Leimbecken

- Separater Reinigungswagen mit Vorwärmfunktion für schnellste Farb- oder Kleberwechsel und höchsten Komfort bei Reinigungsarbeiten.
- Inkl. Leimwalzantrieb für Zirkulation des Klebers oder Reinigungsarbeiten an der Leimwalze.
- Haltearm für Vorschmelzersystem inkl. Pneumatik-Anschluss.
- Passend für Format4 Kantenleimmaschinen



3.225,00
200-106

Zusätzlicher Auflageständer

Separater, höhenverstellbarer Auflageständer mit Rollenbahn, Höhe 870-960 mm (Höhe einstellbar), Länge 2100 mm

455,00
200-105

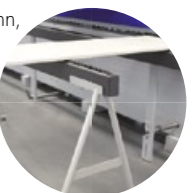

BREITBANDSCHLEIFMASCHINEN
AUS DEM HAUSE FELDER

PERFEKTE OBERFLÄCHEN FÜR ALLE WERKSTOFFE UND WERKSTÜCKFORMEN IM MÖBELBAU

**JETZT MIT
FÖRDERUNG**
WIR BERATEN
SIE GERNE



KALIBRIEREN · FURNIERSCHLIFF · 3D SCHLIFF · LACKSCHLIFF · HOCHGLANZSCHLIFF · HOBELN

FELDER BREITBANDSCHLEIFMASCHINEN

AUTOMATISIERUNG FÜR MEHR ERTRAG

Felder bietet Ihnen den leistbaren Einstieg in die professionelle Oberflächenveredelung und überzeugt mit beeindruckenden, hochwertigen Systemlösungen in der Standardausstattung.

Modelle: FW 850 classic, FW 950 classic, FW 1102 classic/perform
NEU 2025: FW 1352 classic/perform

FORMAT4 BREITBANDSCHLEIFMASCHINEN

PREMIUM OBERFLÄCHENVEREDELUNG FÜR
HANDWERK UND INDUSTRIE

Gezielt auf spezifische Anwendung und Einsatzgebiete angepasst erfüllen Format4 Breitband-
schleifmaschinen höchste Anforderungen an Oberflächenergebnis und Bearbeitungseffizienz.

Modelle: finebrush 1353/1355, finish 1352/1353 modular, findustry 1352/1353/1354
NEU 2025: finebrush 953



Mayer Plattenaufteilsägen kappa automatic: Leistungsstark, präzise & effizient im Zuschnitt

Die **kappa automatic 80** ist das Mayer-Einstiegsmodell für den professionellen Plattenzuschnitt und setzt neue Maßstäbe in der Kompaktklasse horizontaler Plattenzuschnittsägen.

kappa automatic 100: Mehr Kraft, mehr Leistung, mehr Komfort! Die Plattensäge mit gehobener Ausstattung – energieeffizient, schnell und absolut präzise.

Die **kappa automatic 120** ist die ideale Plattensäge für das schnelle und maßgenaue Zuschneiden von Einzelplatten und Plattenpaketen.

kappa automatic 140: Die Plattenzuschnittsäge mit maximaler Leistung für schnelles und maßgenaues Zuschneiden. Kraft, Schnelligkeit und Flexibilität beeindrucken auf Anhieb.

**JETZT MIT
FÖRDERUNG
WIR BERATEN
SIE GERNE**

Alle Ausstattungsdetails unter www.felder-gruppe.de oder bei ihrem Fachberater.



Format4 Plattenaufteilsägen kappa automatic 85/100 edition Die kompakte Druckbalkensäge und Plattenaufteilsäge für effizienten Zuschnitt

- ✓ Schnittlänge: 3200, 3800, 4300 mm
- ✓ Sägeblattdurchmesser: 350 mm
- ✓ Sägeblattüberstand: 85/95 mm
- ✓ Vorschubgeschwindigkeit stufenlos: 1–60 m/min
- ✓ Bedienterminal mit Touchscreensteuerung
- ✓ Motorstärke: 12 PS / 18 PS (9 kW/13,5 kW)

Jetzt ab
56.990,00

Alle Ausstattungsdetails unter www.felder-gruppe.de oder bei ihrem Fachberater.

**JETZT MIT
FÖRDERUNG
WIR BERATEN
SIE GERNE**



Plattenaufteilsäge, vertikal kappa V60

- ✓ Schnittlänge: 3200–6080 mm
- ✓ Sägeblattdurchmesser: 250 mm
- ✓ Motorstärke: 5,5 PS (4 kW)



Jetzt ab
24.495,00



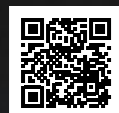

Video



Flexible, manuelle Handkantenanleimmaschine mit Leimtopf für stationäre und mobile Anwendungen bei Montagearbeiten.

Kantenanleimgerät ForKa 200 ECO plus

- ✓ Verarbeitung von ABS-, PVC- und Holzkanten
- ✓ Je nach Kantenmaterial ist ein minimaler Innenradius von 25 mm möglich
- ✓ Skaleneinstellung für Kantendicke, Kantenstärke 0,4–3,0 mm, bis zu 60 mm Werkstückhöhe
- ✓ Schnelle Einsatzbereitschaft durch Schnellheizbecken, digitale Temperatureinstellung
- ✓ Flexibilität durch den Einsatz von Schmelzklebergranulat, fein justierbare Kleberabgabe
- ✓ Stufenloser Vorschub mit Komfortsteuerung



18%
BILLIGER

1.470,00

1.199,00

16.3.009

Säulensauger
zum Fixieren des Werkstücks

125,00
112,00

400-095



TIPP
Kombinieren Sie den Schleiftisch mit dem Felder Arbeitstisch FAT 300 und sichern Sie sich so maximalen Benutzerkomfort

Sauberer Arbeitsplatz – saubere Werkstücke – wichtige Gesundheitsvorsorge!

Felder Schleiftisch FST 160

- ✓ Anfallender Staub werden optimal erfasst und sofort abgesaugt
- ✓ große Auflagefläche mit durchgängiger Absaugung
- ✓ Absauganschluss (links oder rechts montierbar)
Abmessungen 1660 x 1020 mm (L x B)
- ✓ Arbeitsfläche abgesaugt 1530 x 800 mm (L x B)
- ✓ Arbeitshöhe einstellbar 726–1026 mm

14%
BILLIGER

1.745,00

1.495,00

420-250



Kantenfinish flexibel und sicher mit der Felder FS 700 K

- ✓ Bearbeitung langer Werkstücke
- ✓ Schleifbandhöhe 200 mm
- ✓ Schleifaggregat schwenkbar
- ✓ Polieren von Acryl mit Polierband
- ✓ Ablagefach im Ständer



2.685,00

14.0.930, 3x 400 V, 50 Hz



Leinenschleifbänder

für Kantenschleifmaschine FS 700 K

- Der Schleifkorund ist doppelt ausgerichtet, im rechten Winkel und schräg gegen die Laufrichtung
- 3000 x 200 mm



14.2.1115	5x K 40	88,00	83,50
14.2.1125	5x K 60	82,60	78,30
14.2.1135	5x K 80	78,30	74,20
14.2.1145	5x K100	72,20	68,90
14.2.1155	5x K120	72,20	68,90
14.2.1165	5x K150	72,20	68,90

Filzpolierband

Zur Verwendung auf der Kantenschleifmaschine FS 700 K

- Auf Körper kaschierter Merino-Wollfilz zum Vorpolieren, Polieren und Hochglanzpolieren von Acrylglas und Metallen.
- 3000 x 200 x 4 mm



244,00

14.2.1005

Gleich mitbestellen!

14,90

10.0.101



Schleif- und Polierpaste, grün

Hochwertige Abklärpaste mit speziellem Polierkorn erzeugt brillanten Glanz auf allen Oberflächen.

- zum Polieren von Acryl (PMMA) und Metallen, ca. 1,25 kg
- In Verbindung mit dem Filzpolierband zur Bearbeitung von Kanten und Oberflächen von Acrylglas und Metallen.



Jetzt gleich mitbestellen

Verschiedene Größen und Körnungen, hohe Reißfestigkeit und stabile Unterlage

Papierschleifbänder für Kantenschleifmaschinen HS 950

Schleifbänder für Kantenschleifmaschinen

- Der Schleifkorund ist doppelt ausgerichtet, im rechten Winkel und schräg gegen die Laufrichtung
- 2515 mm x 150 mm



14.2.0825	5x K 60	27,50	25,70
14.2.0835	5x K 80	25,00	22,70
14.2.0845	5x K 100	23,90	21,70
14.2.0855	5x K 120	23,70	21,70
14.2.0865	5x K 150	23,90	21,70

DE-GER|EUR.2 Alle Preise in € ohne MwSt.

DE-GER|EUR.2 Alle Preise in € ohne MwSt.

Hammer HS 950: Perfekter Einstieg für anspruchsvolle Kantenschleifarbeiten

- ✓ Zu- und wegschaltbare Schleifbandoszillation zur optimalen Ausnutzung der gesamten Schleifbandfläche
- ✓ Schleifen von überlangen Werkstücken dank offener Bauweise
- ✓ Stufenlose Schleifflächenschwenkung 0°-90°
- ✓ Tischhöhenverstellung mittels Handrad
- ✓ Zusatztisch zum Rundscharfen



~~1.595,00~~

1.344,00

500-14-100, 3x 400 V, 50 Hz

16% BILLIGER



Schleiffix

Mit Exzenterstanzung zum Klemmen von Endlosschleifpapier, Aufnahmebohrung für Frässpindel ø 30 mm, Höhe ø 110 mm

423-028	ø 45 mm	146,00	126,00
423-029	ø 60 mm	181,00	152,00
423-030	ø 80 mm	235,00	201,00

Schleifbandreiniger

~~27,80~~

20,50

10.0.100



Handschleifpapier

1 Rolle Schleifpapier, Einsatz in Schleiffix, 110 x 20.000 mm (H x L)

09.1.041	K 80	27,70	21,50
09.1.042	K 100	27,30	20,90
09.1.043	K 120	33,00	29,60

Hammer Bandsägen N2-35 & N2-38 Für kleine Arbeitsräume und hohe Qualitäts- und Leistungsansprüche!

**Die Bandsäge für den
qualitäts- und preis-
bewussten Holzhand-
werker.**

Hammer Bandsäge N2-35

- ✓ Einfacher Blattwechsel
- ✓ Stabile Bauweise
- ✓ Auf Wunsch mobil
- ✓ Schnitthöhe 235 mm
- ✓ Schnittbreite 340 mm
- ✓ Blattlänge 2630 mm
- ✓ Rollendurchmesser 350 mm

833,00

748,00

500-13-351
ohne Unterbau

500-13-355
Unterbau für N2-35
139,00



Video



NUR FÜR
KURZE ZEIT
Spezial
ANGEBOT



**Die Hammer Bandsäge N2-38
überzeugt mit einzigartigen
Maschinendetails in ihrer Klasse.**

Hammer Bandsäge N2-38

- ✓ Tischschwenkung -5° – $+45^{\circ}$
- ✓ Schnitthöhe 310 mm
- ✓ Schnittbreite 360 mm
- ✓ Rollendurchmesser 380 mm
- ✓ Blattlänge 3556 mm

Einführungspreis

1.230,00

500-13-380



Video



LED Maschinenlampe Schwanenhals

Ideal für den Einsatz auf Bandsägen,
Bohrmaschinen, Kantenschleifmaschinen
und vielem mehr. Leistung 5 W (230 V),
Schwanenhalslänge 750 mm

~~102,00~~

91,00

13.0.001



Abklappbare Schleifein-
richtung für Bandsägen

mit Schleifschuhen (flach, rund).
Passend für Felder und Hammer
(ausgenommen N2-35).

~~238,00~~

225,00

423-041

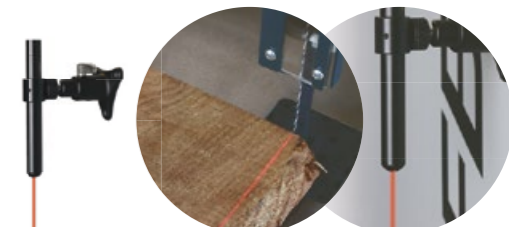

Universal Linienlaser für
alle Bandsägen

Der Felder Linienlaser für Bandsägen
ermöglicht es Ihnen, die Schnittkante
auf Ihr Werkstück zu projizieren und
dient dadurch als optische Hilfe
beim Schneiden.

~~112,00~~

103,00

423-042

**Sauberer Arbeitsplatz.
Saubere Werkstücke!**

mit **Stahllüfterrad**
bis zu **400 Liter**
Spänevolumen



Power Line

AF 22 Multi Power Line

AF 14 624,00 580,00 .SET-AF14-2 .SET-AF14-3 1x 230 V, 50/60 Hz 664,00 620,00	AF 16 875,00 834,00 .SET-AF16-2 .SET-AF16-1 1x 230 V, 50 Hz 925,00 884,00	AF 22 Mobil 1.199,00 1.095,00 401-256	AF 22 Stand 1.129,00 1.045,00 401-258	AF 22 Wandmontage 1.019,00 975,00 401-257	AF 22-200 1.265,00 1.099,00 401-260
---	--	--	--	--	--



de.feldershop.com



**Spänesack-
Schnellwechsel
in nur 10
Sekunden!**



Technische Daten	AF 12	AF 14	AF 16	AF 22
Motorspannung	3x 400 V	3x 400 V	3x 400 V	3x 400 V
Motorstärke	2 PS (1,5 kW)	2 PS (1,5 kW)	4 PS (3 kW)	4 PS (3 kW)
Absauganschluss (Ø mm)	120	140 (120/80) Mit Verteiler	160 (140/80) Mit Verteiler	AF 22 Mobil Ø 120/80 mm AF 22 Stand Ø 120/80 mm AF 22 Wandmontage Ø 160 mm AF 22-200 Ø 200 mm (4 PS/3 kW)
Spänevolumen (l)	110	200	200	2x 200
Volumenstrom max. (m³/h)	1350	2350	3000	3100
Unterdruck max. (Pa)		2140	2150	2510
Platzbedarf (L x B mm)	784 x 415	965 x 575	982 x 570	1300 x 580

Industrie-Absaugschläuche
Schwer entflammbar nach DIN 4102 B1, Öl- und benzinbeständig, Temperaturbeständigkeit -40 °C bis +100 °C,

Robust und langlebig



H/SE Hochleistungsausführung
0,7 mm Wandstärke, Absaugung und Transport von abrasiven, granulartförmigen Medien, insbesondere in der Holzverarbeitungsindustrie.

I/SE
0,4 mm Wandstärke, Absaugung und Transport von Stäuben und feinen Spänen in der Holzverarbeitungsindustrie

02.0.405 Ø 50 mm	21,70	16,30	02.0.305 Ø 50 mm	19,80	12,50
02.0.408 Ø 80 mm	22,80	17,30	02.0.308 Ø 80 mm	19,50	14,70
02.0.410 Ø 100 mm	28,20	21,40	02.0.310 Ø 100 mm	21,60	16,30
02.0.412 Ø 120 mm	31,50	23,50	02.0.312 Ø 120 mm	24,90	18,70
02.0.414 Ø 140 mm	38,50	29,50			
02.0.416 Ø 160 mm	43,40	32,70			

Anlaufautomatik – ideal für Maschine und Zubehör

Anlaufautomatik für Zusatzgeräte mit Zeitverzögerung für Absaugeräte mit Wahlschalter Hand-O-Auto für Absaugung. Über den Umschalter Auto-O-Hand kann die Absaugung (Slave) auch dann in Betrieb genommen werden, wenn die Säge/Fräse (Master) nicht eingeschaltet ist.

- 3x 400 V, Anschluss Absauggerät, geschaltet (4 Sek.) mit dem Start Ihrer Holzbearbeitungsmaschine
- 3x 400 V, Anschluss Holzbearbeitungsmaschine
- 1x 230 V, geschaltet (4 Sek.) mit dem Start Ihrer Holzbearbeitungsmaschine
- 1x 230 V, ständig verfügbar

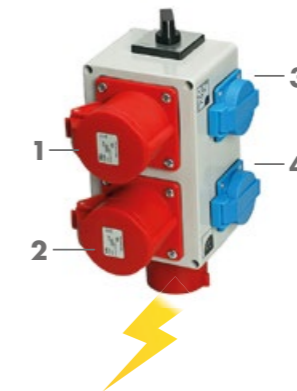

Gesamtleistung (Absaugung + Maschine) max. 7,5 kW
Ausschaltverzögerung ca. 8 sek.

170,00
139,00
501-01-005

Wandlerspule für Anlaufautomatik 02.03.340

Anbindung von Maschinen an Anlaufautomatik, Pro Maschine wird eine Wandlerspule benötigt, Für Spannung 3x 400 V/1x 230 V



22,30
16,50
02.0.346

112,00
88,00
02.0.340



Durch die Filterung von Staub und Schadstoffen aus der Werkstatt gewährt der Luftfilter LF 600 und LF 950 erhöhte Sicherheit beim Arbeiten und ein sauberes Arbeitsumfeld.
+ Filterklasse G4 (außen), F6 (innen)
+ Steuerung mittels Fernbedienung

**Für Ihre
Gesundheit**

Luftfilter LF 600

- Motorleistung 0,125 PS, 230 V, 50 Hz
- Dimensionen 556 x 481 x 306 mm
- Volumenstrom 600 m³/h, 680 m³/h, 765 m³/h

349,00
299,00
400-12-033

Luftfilter LF 950

- Motorleistung 0,2 PS, 230 V, 50 Hz
- Dimensionen 810 x 660 x 355 mm
- Volumenstrom 950 m³/h, 1200 m³/h, 1775 m³/h

458,00
399,00
400-12-034

Patronenstaubfilter mit Abreinigungssystem

Passend für Felder AF 14/16/22/20, Hoher Staubabscheidegrad (Staubklasse M), 13,1 m² Filterfläche, Ø 480 mm, L = 1200 mm



Set bestehend aus:
02.1.132 + 401-270
443,00
415,00
.SET-HA16-6

Anlaufautomatik

Für 1–8 Maschinen, Verzögerte Nachlaufzeit 10 Sek., Ohne Absperrschieberansteuerung, Wandlerspulen mitbestellen



70 YEARS
FELDER



70 JAHRE FELDER EINE TIROLER ERFOLGSGESCHICHTE

*Tradition, Innovation und Leidenschaft
für Perfektion seit 1956*

**JUBILÄUMS-
MODELLE ZUM
SONDERPREIS
ENTDECKEN!**

